



D-305495

Español

**tyco** | Visonic

**PB-101 PG2 / PB-102 PG2**

Guía del usuario

Pulsador Pánico inalámbrico

## 1. INTRODUCCIÓN

El PB-101 PG2 y PB-102 PG2 son dispositivos colgantes PowerG pequeños, diseñados para su uso con paneles de control PowerMaster y otros receptores PowerG.

Para activar la transmisión, pulse en el centro del botón o botones pulsadores. Al activarse, el transmisor envía un código de alarma, una indicación LED que confirma si la transmisión ha sido correcta o fallida, y (*solo en PB-102*) un sonido zumbador.

El PB-101/102 cuenta con varias opciones para transportarlo o montarlo. La unidad se suministra con un clip para el cinturón, un llavero, un collar de cordón, y un soporte que se puede unir al clip de cinturón o montarse en una pared.



Figura 1. PB-10 y PB-102

## 2. FUNCIONAMIENTO

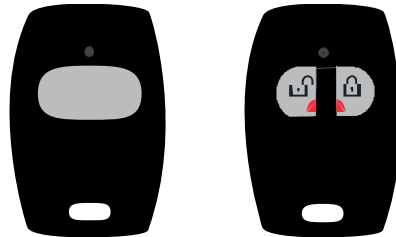

**PRECAUCIÓN:** Este equipo se debe utilizar solo en lugares no peligrosos.

Están disponibles las siguientes funciones:

Función		PB-101		PB-102
<b>Pánico</b> La señal notificará una situación de emergencia a su estación central de monitorización.		Pulse y mantenga pulsado el botón durante 2 – 7 segundos.		Pulse y mantenga pulsados ambos botones simultáneamente durante más de 3 segundos.
<b>Armar</b> Armar el sistema en el modo Ausente.	---	No procede		Pulse y mantenga pulsado este botón durante al menos 1 segundo.
<b>Desarmar</b> Desarmar el sistema.	---	No procede		Pulse y mantenga pulsado este botón durante al menos 1 segundo.

## 3. CONJUNTO PARA LA PORTABILIDAD Y MONTAJE

Esta sección describe cómo vincular el PB-101/102 a varias opciones de portabilidad.



**ADVERTENCIA** Riesgo de asfixia debido a piezas pequeñas. El colgante y el clip para el cinturón NO son para niños menores de 3 años.



Figura 2 Unión del PB-101/102 a un clip de cinturón

1. Deslice el PB-101/102 dentro del soporte hasta que encaje de forma segura en su interior.
2. Para conectar el clip del cinturón, deslícelo sobre los rieles en la

parte posterior del soporte.  
3. Para quitar el PB-101/102 del soporte de pared o del clip del cinturón, presione hacia abajo la parte superior del soporte y empuje el colgante hacia arriba con sus dedos.

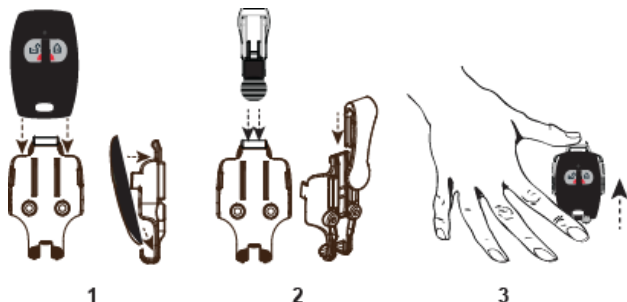

Figura 3 Unión del PB-101/102 a un llavero



Figura 4 Unión del PB-101/102 a un collar de cordón

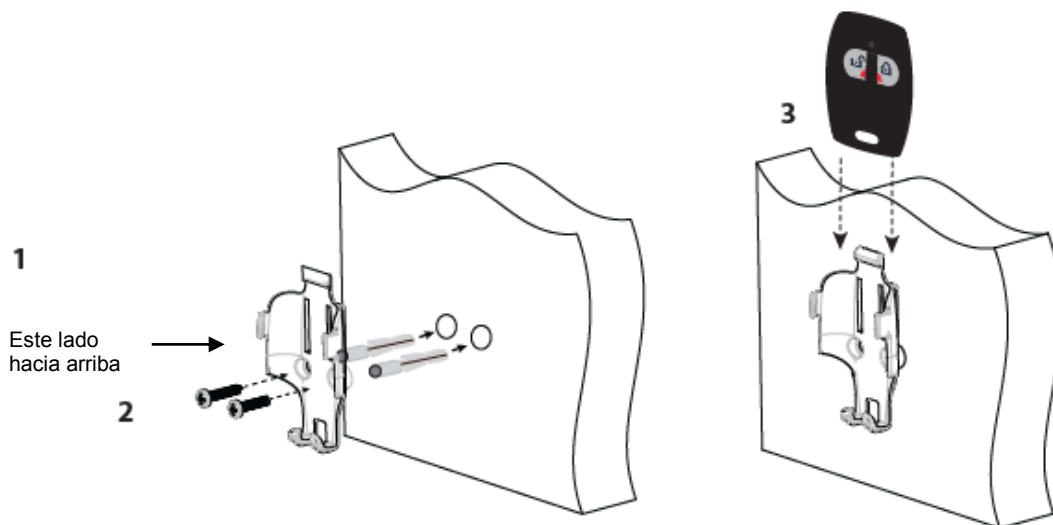

**Figura 5 Unión del PB-101/102 a un montaje de pared**

1. Usando los dos tornillos y anclajes de plástico incluidos en la caja PB-101/102, alinee el soporte hacia arriba y fije el soporte a la pared.
2. Deslice el PB-101/102 dentro del soporte hasta que encaje de forma segura en el interior.
3. Para quitar el PB 101/102 del soporte, presione hacia abajo la parte superior del soporte y empuje el colgante hacia arriba con sus dedos como se indica en la Figura 2.

## 4. MEMORIZACIÓN Y CONFIGURACIÓN DE PB-101/102

### 4.1 Memorización

El proceso de Memorización le "enseña" al panel de control del sistema la ID del PB-101/102 y permite que el PB-101/102 se comunice con el panel.

1. Entre en el menú de instalador del panel PowerMaster y seleccione "02:ZONAS/DISPOS".
2. Seleccione la opción "AÑADIR NUEVO DISPOSITIVO".
3. Permanezca cerca del panel PowerMaster. Mantenga pulsado el botón (para PB-101 PG2) o el botón izquierdo (para PB-102 PG2) hasta que el LED amarillo se encienda, y después suelte el botón. Asegúrese de que el LED permanece encendido durante 2 segundos y después parpadea durante 10 segundos.

### 4.2 Configuración de los parámetros del Pulsador Pánico (sólo para sistemas PowerG V18)

Entre en el menú **CONFIGURACIÓN DISPOSITIVO** y siga las instrucciones de configuración de los pulsadores pánico PB-101 PG2 y PB-102 PG2 como se describe a continuación.

Opción	Instrucciones de configuración
<b>Funcionalidad</b> <sup>1</sup>	Defina si desea utilizar Arm/Desarmar o manejar el PGM. Configuración opcional: Arm/Desarmar (por defecto) y PGM ON/OFF.
<b>Supervisión</b>	Defina si el panel de control controlará los mensajes de supervisión enviados por el pulsador pánico durante un periodo de tiempo de 8 horas. Configuración opcional: Desactivado (por defecto) y Activado.

## 5. PRUEBAS Y MANTENIMIENTO

### 5.1 Prueba de una unidad nueva

Dado que el PB-101/102 se suministra con la batería ya instalada, la unidad está prácticamente lista para ser comprobada.

**¡IMPORTANTE! Antes de realizar la prueba, memorice el PB-101/102 en el panel de control de destino como se indica en las instrucciones de programación del panel.**

1. Permanezca a 3 m de distancia del panel de control y pulse los botones. Verifique que el LED de transmisión se ilumina.
2. Asegúrese de que el panel de control responde según lo

programado y como se indica en las instrucciones de programación del panel.

3. Maneje el colgante desde varios lugares dentro de la zona cubierta por el receptor para determinar ubicaciones "muertas", donde la transmisión es bloqueada por paredes y objetos grandes, o se ve afectada por materiales estructurales.

**Nota:** Si las zonas muertas o marginales son un problema, la reubicación del receptor puede mejorar el rendimiento.

<sup>1</sup> Se aplica solo a PB-102 PG2

## 5.2 Reemplazo de la batería

Reemplace la batería al menos una vez cada 5 años, o al observar que el LED parpadea durante la transmisión. Se requiere una batería de litio de 3V, CR2032, fabricada por VARTA u otro fabricante reconocido por UL, adquirida de un proveedor aprobado por Visonic.

**NOTA:** Debe respetarse la polaridad de la batería, como se indica en la Figura 7. Un manejo inadecuado de las baterías de litio puede resultar en generación de calor, explosión o fuego, que puede producir lesiones personales.

**ADVERTENCIA:** Peligro de explosión si las baterías se instalan de forma incorrecta. Reemplazar solo con el mismo tipo recomendado por el fabricante o uno equivalente. Mantener alejado de niños pequeños. En caso de ingestión de las baterías, consulte de inmediato a un médico. No intente recargar estas baterías. La eliminación de las baterías usadas debe hacerse de conformidad con la normativa de recuperación y reciclado de residuos de su zona.

1. Inserte una moneda en la ranura de la parte central inferior del dispositivo y retuerza para separar los dos lados.
2. A continuación, deslice la moneda hasta la esquina del dispositivo y retuerza de nuevo para retirar la cubierta.



Figura 6. Apertura del PB-101/102

## 5.3 Limpieza

El colgante puede ensuciarse si se toca con dedos grasientos. Límpielo solo con un trapo suave o esponja humedecidos ligeramente con una mezcla de agua y un detergente suave, y séquelo con un paño inmediatamente.

**Nota:** Asegúrese de que la almohadilla elástica dentro de la cubierta permanece en su sitio. Póngala de nuevo en su sitio si se cae.

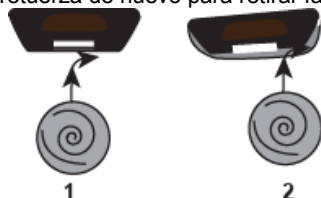

Figura 7. Reemplazo de la batería

3. Extraiga la batería vieja de su soporte, y reemplácela con una batería nueva recomendada. Asegúrese de que el lado positivo de la batería quede hacia arriba, alcanzando la polaridad correcta.
4. Compruebe la unidad presionando momentáneamente uno de los interruptores de transmisión. El indicador LED debería iluminarse.
5. Ponga las cubiertas de nuevo de forma segura, comprobando que encajen bien en su sitio.

**El uso de abrasivos de cualquier tipo está estrictamente prohibido. Además, nunca utilice disolventes como el queroseno, acetona o diluyente.**  
**No sumergir este producto en ningún líquido, con el fin de evitar daños en los circuitos electrónicos.**

## 6. LIMITACIONES DEL PRODUCTO

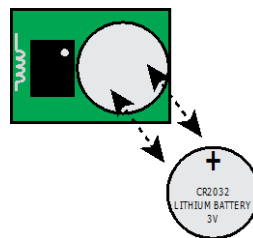
Los sistemas inalámbricos Visonic son muy fiables y se prueban con los más altos estándares. Sin embargo, debido a su baja potencia de transmisión y rango alcance limitado (requerido por las FCC y otras autoridades regulatorias), existen algunas limitaciones que se deben tener en cuenta:

- A. Los receptores puede quedar bloqueados por las señales de radio que se encuentren en o cerca de sus frecuencias de funcionamiento, independientemente del código seleccionado.
- B. Un receptor solo puede responder a una señal transmitida a la vez.
- C. Los equipos inalámbricos deberían probarse de manera regular para determinar si hay fuentes de interferencias y para evitar errores.

### Asignaciones de frecuencia para dispositivos inalámbricos en países europeos (UE)

433,92 MHz no tiene ninguna restricción en ningún estado miembro de la UE.

## 7. CUMPLIMIENTO DE NORMAS



El PB-101/102 PG2 cumple con lo siguiente:

EN 300220, EN 301489 EN 50130-4, EN 50130-5, EN 61000-6-3, EN 60950-1, EN 50131-1, EN-50131-3 y EN-50131-6 Tipo C.

Visonic Ltd. declara por la presente que el tipo de equipo radioeléctrico PB-101/102 PG2 cumple con la Directiva 2014/53/UE.

El texto completo de la declaración de conformidad UE se puede obtener en la siguiente dirección de Internet:

<http://www.visonic.com/download-center>.

Los dispositivos periféricos de Potencia G tienen funcionalidad de comunicación de dos vías, proporcionando beneficios adicionales como se describe en el folleto técnico. Esta funcionalidad no ha sido probada para cumplir con los requisitos técnicos correspondientes y por lo tanto debe ser considerada fuera del alcance de la certificación del producto.

Grado de seguridad

Cumple con EN 50131-1, EN-50131-3 y EN-50131-6 Tipo C: este equipo puede ser aplicado en sistemas instalados hasta e incluyendo un Grado de seguridad 2.

Clase

EN 50131-3 Clase II

medioambiental

**¡PRECAUCIÓN!** Los cambios o modificaciones que se realicen a esta unidad, sin haber sido aprobados por la parte responsable del

## APÉNDICE: ESPECIFICACIONES

<b>Banda de frecuencia (MHz)</b>	<b>Europa y resto del mundo:</b> 433-434,72, 868-869, 15 EE. UU.: 912-919.185
<b>Potencia de transmisión máxima</b>	10 dBm a 433 MHz, 14 dBm a 868 MHz
<b>Tipo de batería</b>	Batería de litio Varta 3V CR-2032.
<b>Umbral de batería baja</b>	2,05 V
<b>Vida útil prevista de la batería</b>	hasta 5 años
<b>Temperatura de funcionamiento</b>	-10° a 55°C
<b>Humedad</b>	Humedad relativa media (RH) ~ 75% sin condensación, máx. 95% 30 días/año
<b>Dimensiones (Largo x ancho x profundidad)</b>	53 x 33 x 11 mm
<b>Peso</b>	15 g
<b>Peso (con batería)</b>	20 g

	<b>Declaración de reciclaje de productos W.E.E.E.</b>
	Para información respecto al reciclaje de este producto, deberá contactar con la empresa a la que se lo compró. Si desea deshacerse de este producto y no devolverlo para reparación, deberá asegurarse de que se devuelve como identificado por su proveedor. <u>Este producto no se puede tirar a la basura habitual.</u>
	Directiva 2002/96/EC Residuos de aparatos eléctricos y electrónicos.
Cuando no use este producto, extraiga todas las baterías y deséchelas separadamente. Llevar los aparatos eléctricos a los puntos de recogida locales de equipos eléctricos y electrónicos de desecho. Las baterías son perjudiciales para la salud y el medioambiente. Por favor, ayude a proteger el medio ambiente de los riesgos sanitarios.	

### GARANTÍA

Visonic (el "Proveedor") concede la garantía de este producto (el "Producto") solo al comprador original (el "Comprador") y solamente frente a defectos de fabricación o de materiales bajo el uso normal del Producto durante un periodo de doce (12) meses a partir de la fecha de envío por parte del Proveedor.

Esta Garantía está absolutamente condicionada a que el Producto se haya instalado, mantenido y utilizado correctamente bajo condiciones de uso normal de acuerdo con las instrucciones de instalación y funcionamiento recomendadas por el Proveedor. Los productos defectuosos por cualquier otro motivo, según la consideración del Proveedor, como pueden ser una instalación incorrecta, no seguir las instrucciones recomendadas de instalación y funcionamiento, negligencia, daño deliberado, mal uso o vandalismo, daño accidental, alteración o manipulación, o reparación por alguien diferente del Proveedor, no están cubiertos por esta garantía.

El Proveedor no afirma que este Producto no pueda ser comprometido y/o eludido, o que el Producto vaya a prevenir muertes y/o daños personales y/o daños a la propiedad como resultado de robos, atracos, fuego u otros, o que el producto vaya a proporcionar alertas o protección adecuadas en cualquier caso. El Producto, con una instalación y un mantenimiento correctos, solamente reduce el riesgo de dichos sucesos sin una alerta, y no es una garantía o un seguro de que dichos sucesos no vayan a ocurrir.

**ESTA GARANTÍA ES EXCLUSIVA Y SUSTITUYE EXPRESAMENTE A OTRAS GARANTÍAS, OBLIGACIONES O RESPONSABILIDADES, YA SEAN ORALES O POR ESCRITO, EXPLÍCITAS O IMPLÍCITAS, INCLUYENDO CUALQUIER GARANTÍA DE COMERCIALIZACIÓN O ADECUACIÓN PARA UN FIN DETERMINADO, U OTRAS. EL PROVEEDOR NO SERÁ RESPONSABLE EN NINGÚN CASO POR CUALESQUIERA DAÑOS DIRECTOS O INDIRECTOS POR INCUMPLIMIENTO DE ESTA GARANTÍA O DE OTRAS GARANTÍAS CUALESQUIERA, COMO SE EXPRESA MÁS ARRIBA.**

**EL PROVEEDOR NO SERÁ RESPONSABLE EN NINGÚN CASO POR CUALESQUIERA DAÑOS ESPECIALES, DIRECTOS, INDIRECTOS, INCIDENTALES O PUNITIVOS, O POR PÉRDIDAS, DAÑOS O GASTOS, INCLUYENDO PÉRDIDA DE USO, BENEFICIOS, INGRESOS O PLUSVALÍA, DIRECTA O INDIRECTAMENTE, COMO RESULTADO DEL USO O INCAPACIDAD DE USO DEL PRODUCTO POR PARTE DEL COMPRADOR, O POR LA PÉRDIDA O DESTRUCCIÓN DE OTRA PROPIEDAD O POR CUALQUIER OTRA CAUSA, INCLUSO SI SE AVISÓ AL PROVEEDOR DE LA POSIBILIDAD DE TALES DAÑOS.**

**EL PROVEEDOR NO ASUME NINGUNA RESPONSABILIDAD POR MUERTES Y/O DAÑOS CORPORALES Y/O DAÑOS MATERIALES U OTRAS PÉRDIDAS CUALESQUIERA, YA SEAN DIRECTOS, INDIRECTOS, INCIDENTALES O DE OTRA NATURALEZA, BASADOS EN UNA AFIRMACIÓN DE QUE EL PRODUCTO NO FUNCIONÓ.**

No obstante, si el Proveedor fuese considerado directa o indirectamente responsable de cualquier pérdida o daño que se produzca al amparo de esta garantía limitada, **LA RESPONSABILIDAD MÁXIMA DEL PROVEEDOR (SI LA HUBIERA) NO PODRÁ SUPERAR EN NINGÚN CASO EL PRECIO DE ADQUISICIÓN DEL PRODUCTO**, y será fijada como una indemnización y no como una pena, y constituirá el único y exclusivo recurso contra el Fabricante.

Al aceptar la entrega del Producto, el Comprador acepta las citadas condiciones de venta y de garantía y reconoce haber sido informado de las mismas.

En algunas jurisdicciones no se permite la exclusión o limitación de los daños incidentales o consecuentes, por lo que estas limitaciones podrían no resultar aplicables en ciertas circunstancias.

El Proveedor no tendrá ningún tipo de responsabilidad a raíz de corrupción y/o mal funcionamiento de cualquier equipo de telecomunicaciones o electrónico o de cualquier programa.

Las obligaciones del Proveedor bajo esta Garantía se limitan de manera exclusiva a la reparación y/o sustitución, a discreción del Proveedor, de cualquier Producto o parte del mismo que se demuestre defectuoso. Cualquier reparación y/o sustitución no extenderá el periodo de Garantía original. El Proveedor no será responsable de los costes de desmontaje y/o reinstalación. Para ejercer esta Garantía, el Producto se deberá devolver al Proveedor con el flete prepago y asegurado. Todos los costes de flete y seguro son responsabilidad del Comprador y no se incluyen en esta garantía.

Esta garantía no se modificará, cambiará ni ampliará y el Proveedor no autoriza a ninguna persona a que actúe en representación suya para modificar, cambiar o ampliar esta garantía. Esta garantía se aplicará solo al Producto. Todos los productos, accesorios o acoplamientos de terceras partes que se utilicen conjuntamente con el Producto, incluyendo las baterías, estarán cubiertos exclusivamente por sus propias garantías, si existe alguna. El Proveedor no será responsable de ningún daño o pérdida del tipo que sea, ya fuese directa, indirecta, incidental, consecuentemente o de otra manera, causadas por el mal funcionamiento del Producto debido a productos, accesorios o acoplamientos de terceras partes, incluidas pilas, utilizados conjuntamente con los Productos. Esta Garantía es exclusiva para el Comprador original y no es transferible.

Esta Garantía es complementaria y no afecta a sus derechos legales. Cualquier disposición de esta garantía contraria al derecho del estado o país en el que se suministre el Producto no será aplicable.

**Advertencia:** El usuario deberá seguir las instrucciones de instalación y funcionamiento del Proveedor, incluyendo la comprobación del Producto y de todo su sistema una vez a la semana como mínimo y tomar todas las precauciones necesarias para su seguridad personal y la protección de su propiedad.

1/08



D-305495

EMAIL: info@visonic.com

INTERNET: www.visonic.com

©2019 Johnson Controls. Todos los derechos reservados. JOHNSON CONTROLS, TYCO y VISONIC son marcas comerciales o marcas comerciales registradas. El uso no autorizado está estrictamente prohibido

PB-101/102 D-305495 (REV. 1, 10/19)

