

# ZP880 Series Intelligent Addressable Manual Call Point Installation Sheet

EN DE ES FR IT NL PL PT

1

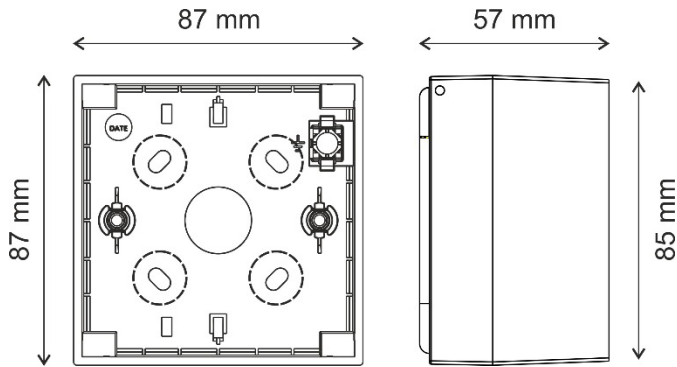

2

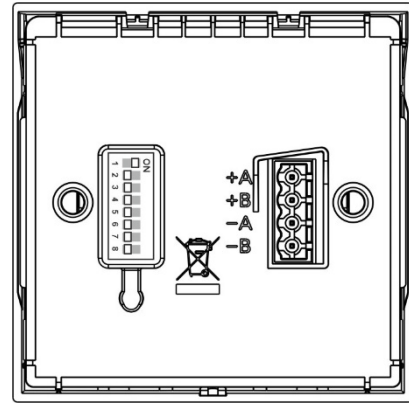

3

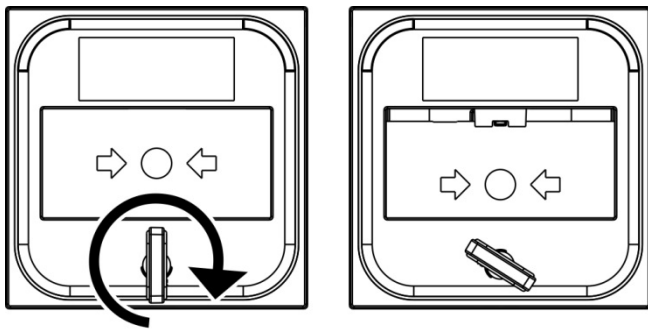

4

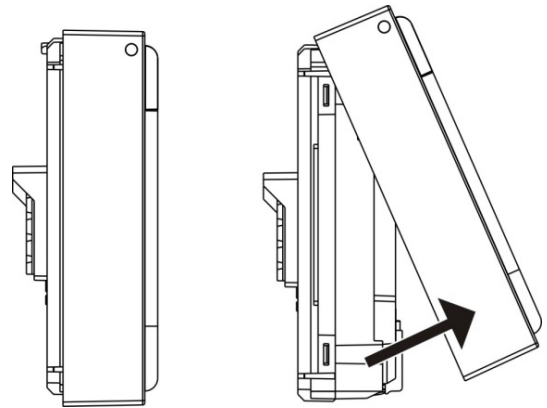

5

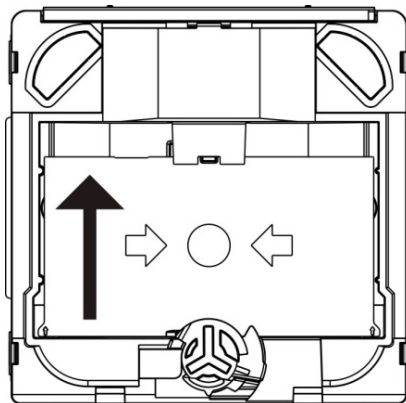

6

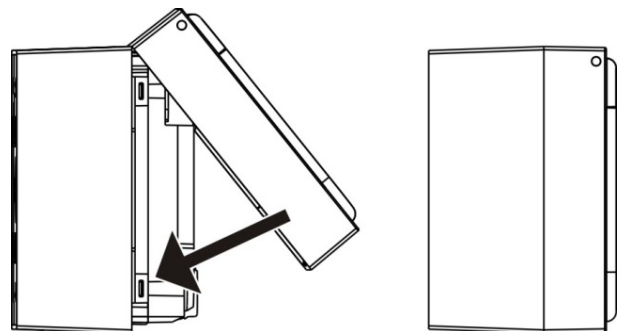

# EN: Installation Sheet

## Description

The ZP880 Series Intelligent Addressable Manual Call Point is designed for indoor use and supports the Ziton ZP7 protocol.

All units are supplied with a resettable element – this can be replaced with a breakable element, if required (order number N-MC-FE). See “Replacing the resettable element” on page 3.

## Figures

Figure 1: Mounting holes and dimensions

Figure 2: Front assembly terminal block and DIP switch

Figure 3: Unlocking the front cover

Figure 4: Removing the front cover

Figure 5: Removing the resettable element

Figure 6: Replacing the front cover

## Installation

**Caution:** This product must be installed and maintained by qualified personnel adhering to all local or national installation requirements and any other applicable regulations.

### Addressing

Set the device address before installation using the DIP switch on the back of the front assembly (see Figure 2).

The address range is 001-127. See the table on the last page of this publication for DIP switch positions for each address.

**Note:** If you change the device address after installation, you must disconnect the device from the loop power for at least one second and then reconnect it for the new address to be recognised.

### Installation

The manual call point can be surface mounted or recess mounted.

For surface mounting, order one of the backboxes shown in the table below.

Model	Description
N-MC-BB-R	Red backbox
N-MC-BB-G	Green backbox
N-MC-BB-W	White backbox

For recess mounting, order one of the recess adaptors and (if required) trim skirts shown in the table below.

Model	Description
N-MC-AFM-R	Red recess adaptor
N-MC-AFMG-R	Red recess adaptor with fork grips
N-MC-S-R	Red trim skirt

Model	Description
N-MC-AFM-G	Green recess adaptor
N-MC-S-G	Green trim skirt

Remember to remove the protective dust cover after commissioning.

**Note:** The dust cover may also be used to indicate when the unit is not operational (for example, before commissioning, during maintenance, when disabled, etc.)

### To surface mount the manual call point:

1. Fix the backbox onto the wall using 4 × M4 screws (not supplied) and feed the loop cable through the selected cable knockouts.

Depending on your installation requirements, the backbox can be installed with two cable knockouts at the top and one at the bottom or with one cable knockout at the top and two at the bottom.

See Figure 1 for the location of the mounting holes.

2. Connect loop cable to the supplied terminal block, and then plug the terminal block into the PCB connector on the back of the front assembly (see Figure 2).

Use the supplied cable link to test cable continuity before the terminal block is plugged into the PCB connector on the back of the front assembly.

See “Wiring” below for terminal block connections and loop cable specifications.

3. Unlock and remove the front cover, and then remove the resettable element.

To unlock the front cover, insert the key and turn it clockwise (two clicks), then pull the cover outwards from the bottom to remove it (see Figure 3 and Figure 4).

To remove the resettable element, push the element up, and then pull it out (see Figure 5).

4. Fix the front assembly to the backbox using the 2 screws supplied with the unit (located in the backbox).
5. Replace the resettable element (or add the breakable element, if required), and then replace the front cover (see Figure 6).

Turn the key anticlockwise (two clicks) to lock the cover, and then remove the key.

Finally, test the manual call point (see “Testing” on page 3).

### Wiring

For optimal system performance, use 0.13 to 3.31 mm<sup>2</sup> (0.40 to 2.05 mm) twisted-pair cable with a maximum length of 2.8 km.

Wire the unit as described below. Observe the indicated polarity.

Terminal	Description
A+	Positive line (+)
B+	Positive line (+)
A-	Negative line (-)
B-	Negative line (-)

## Device status

The device status is indicated by two colour changing LEDs on the front of the unit, as shown in the table below.

State	Indication
Alarm	Flashing red LEDs [1]
Fault	Flashing yellow LEDs
Communicating	Flashing red LEDs

[1] This may also indicate an active Locate Device command from the control panel.

## Maintenance and testing

### Maintenance

The unit should be maintained and tested according to local or national requirements and any other applicable regulations. Do not modify internal wiring or circuitry.

### Testing

To activate an alarm, push the resettable element or turn the key clockwise (one click). To reset the device, turn the key anticlockwise (one click). Reset the control panel after testing.

### Replacing the resettable element

Replace the resettable element (or add the breakable element) as follows:

1. Unlock and remove the front cover as described in "Installation" on page 2.
2. Push the element up, and then pull it out (see Figure 5).
3. Replace the resettable element (or add the breakable element, if required).
4. Replace the front cover.

### Analogue values

Analogue values for diagnosing and troubleshooting device status are shown in the table below.

Value	Device Status
88	Normal
148	Alarm

Analogue values for diagnosing and troubleshooting reference group, polling group, and device type are shown in the table below.

	Reference Group	Polling Group	Device Type
Value	197-226 (212)	197-226 (212)	197-226 (212)

## Specifications

### Electrical

Operating voltage	16 to 20 VDC
Current consumption	
Standby	250 µA
Alarm	280 µA

### Mechanical and environmental

IP rating	IP41
Backbox cable knockouts	
Back	1 × Ø 20 mm
Top/bottom [1]	1 × Ø 25 mm
	2 × Ø 20 mm
Wire size	
Minimum	0.13 mm <sup>2</sup> (0.40 mm)
Maximum	3.31 mm <sup>2</sup> (2.05 mm)
Operating environment	
Operating temperature	-25 to +72°C
Storage temperature	-25 to +72°C
Relative humidity	10 to 95% (noncondensing)
Colour	
Red	RAL3028
Green	RAL6024
White	RAL9003
Material	
Body	ABS, PC, PMMA, POM
Contacts	Nickel plated H59, tin plated QSn6.5-0.1, tin plated H65
Weight	
Without backbox	110 g
With backbox [2]	165 g
Dimensions	
Without backbox	87 × 87 × 26 mm
With backbox [2]	87 × 87 × 57 mm

[1] Top/bottom location subject to installation orientation.

[2] Backbox not supplied.

## Regulatory information

This section provides a summary on the declared performance according to the Construction Products Regulation (EU) 305/2011 and Delegated Regulations (EU) 157/2014 and (EU) 574/2014.

For detailed information, see the product Declaration of Performance (available at [firesecurityproducts.com](https://www.firesecurityproducts.com)).

Conformity	
Notified/Approved body	0370
Manufacturer	Carrier Safety System (Hebei) Co. Ltd., 80 Changjiang East Road, QETDZ, Qinhuangdao 066004, Hebei, China. Authorized EU manufacturing representative: Carrier Fire & Security B.V., Kelvinstraat 7, 6003 DH Weert, Netherlands.
Year of first CE marking	2022
Declaration of Performance number [1]	03-0210-360-3083

EN 54 [1]	EN 54-11 Type A (Indoor Use) EN 54-17:2005
Product identification [1]	ZP886R, ZP886R-S06, ZP886R-S27, ZP886R-S30, ZP886R-SCL
Intended use	See the product Declaration of Performance
Declared performance	See the product Declaration of Performance
	2012/19/EU (WEEE Directive): Products marked with this symbol cannot be disposed of as unsorted municipal waste in the European Union. For proper recycling, return this product to your local supplier upon the purchase of equivalent new equipment, or dispose of it at designated collection points. For more information see: <a href="http://recyclethis.info">recyclethis.info</a> .

[1] The Declaration of Performance only covers red manual call points. Only red manual call points are covered by EN 54-11 and EN 54-17.

## Contact information and product documentation

For contact information or to download the latest product documentation, visit [firesecurityproducts.com](http://firesecurityproducts.com).

## Product warnings and disclaimers

THESE PRODUCTS ARE INTENDED FOR SALE TO AND INSTALLATION BY QUALIFIED PROFESSIONALS. CARRIER FIRE & SECURITY B.V. CANNOT PROVIDE ANY ASSURANCE THAT ANY PERSON OR ENTITY BUYING ITS PRODUCTS, INCLUDING ANY "AUTHORIZED DEALER" OR "AUTHORIZED RESELLER", IS PROPERLY TRAINED OR EXPERIENCED TO CORRECTLY INSTALL FIRE AND SECURITY RELATED PRODUCTS.

For more information on warranty disclaimers and product safety information, please check <https://firesecurityproducts.com/policy/product-warning/> or scan the QR code:



## DE: Installationsanweisungen

### Beschreibung

Der intelligente adressierbare Druckknopfmelder/Handfeuermelder der Serie ZP880 ist für den Innenbereich vorgesehen und unterstützt das Protokoll Ziton ZP7.

Alle Geräte verfügen standardmäßig über ein rücksetzbares Element, das ggf. durch ein unterbrechbares/zerbrechbares Element ersetzt werden kann (Bestellnummer N-MC-FE). Siehe „Ersetzen des rücksetzbaren Elements“ auf Seite 5.

## Abbildungen

Abbildung 1: Montagebohrungen und Abmessungen

Abbildung 2: Anschlussklemmleiste vordere Baugruppe und DIP Schalter

Abbildung 3: Entriegeln der Vorderabdeckung

Abbildung 4: Entfernen der Vorderabdeckung

Abbildung 5: Entfernen des rücksetzbaren Elements

Abbildung 6: Austauschen der Vorderabdeckung

## Installation

**Warnung:** Dieses Produkt muss von qualifiziertem Personal gemäß allen vor Ort bzw. landesweit geltenden Installationsanforderungen und behördlichen Vorschriften installiert und gewartet werden.

### Adressierung

Stellen Sie die Melderadresse vor der Installation mit dem DIP Schalter auf der Rückseite der vorderen Baugruppe ein (siehe Abbildung 2).

Der Adressbereich ist 001-127. In der Tabelle auf der letzten Seite dieser Veröffentlichung finden Sie die Positionen des DIP Schalters für jede Adresse.

**Hinweis:** Wenn Sie die Melderadresse nach der Installation ändern, müssen Sie den Melder mindestens eine Sekunde lang von der Versorgung der Ringleitung trennen und dann wieder anschließen, damit die neue Adresse erkannt wird.

### Installation

Der Druckknopfmelder kann auf Putz oder bündig montiert werden.

Bestellen Sie für die Aufputzmontage eines der in der folgenden Tabelle aufgeführten Aufputzgehäuse.

Modell	Beschreibung
N-MC-BB-R	Rotes Aufputzgehäuse
N-MC-BB-G	Grünes Aufputzgehäuse
N-MC-BB-W	Weißes Aufputzgehäuse

Bestellen Sie für die bündige Montage einen entsprechenden Adapter und (falls erforderlich) UP-Rahmen-Adapter, die in der folgenden Tabelle aufgeführt sind.

Modell	Beschreibung
N-MC-AFM-R	Rote UP-Adapterplatte
N-MC-AFMG-R	Rote UP-Adapterplatte mit Griffgabeln
N-MC-S-R	Roter umlaufender UP-Rahmen-Adapter
N-MC-AFM-G	Grüne UP-Adapterplatte
N-MC-S-G	Grüner umlaufender UP-Rahmen-Adapter

Denken Sie daran, die Staubschutzabdeckung nach der Inbetriebnahme zu entfernen.

**Hinweis:** Durch Anbringen der Staubschutzabdeckung kann auch darauf hingewiesen werden, dass das Gerät nicht betriebsbereit ist (z. B. vor der Inbetriebnahme, während der Wartung, bei Deaktivierung usw.).

### So montieren Sie den Druckknopfmelder auf Putz:

1. Befestigen Sie das Aufputzgehäuse mit Schrauben (4 × M4, nicht im Lieferumfang enthalten) an der Wand und führen Sie das Ringleitungskabel durch die passenden Kabelausstanzungen.

Abhängig von Ihren Installationsanforderungen kann das Aufputzgehäuse mit zwei Kabelausstanzungen oben und einer unten oder mit einer Kabelausstanzung oben und zwei unten montiert werden.

Die Lage der Montagebohrungen ist in Abbildung 1 dargestellt.

2. Schließen Sie das Ringleitungskabel am beiliegenden Anschlussklemmblock an und stecken Sie den Anschlussklemmblock anschließend in den Steckverbinder der Leiterplatte auf der Rückseite der vorderen Baugruppe (siehe Abbildung 2).

Verwenden Sie die mitgelieferte Kabelverbindung, um den Kabeldurchgang zu testen, bevor der Anschlussklemmblock in den Steckverbinder der Leiterplatte auf der Rückseite der vorderen Baugruppe gesteckt wird.

Informationen zu den Anschlüssen des Anschlussklemmblocks sowie die Spezifikationen für das Ringleitungskabel finden Sie unter „Verkabelung“ weiter unten.

3. Entriegeln und entfernen Sie die Vorderabdeckung und entfernen Sie dann das rücksetzbare Element.

Setzen Sie zum Entriegeln der Vorderabdeckung den Schlüssel ein und drehen Sie diesen im Uhrzeigersinn (zwei Klicks). Ziehen Sie dann die Abdeckung von unten nach außen, um diese zu entfernen (siehe Abbildung 3 und Abbildung 4).

Zum Entfernen des rücksetzbaren Elements drücken Sie das Element nach oben und ziehen es anschließend heraus (siehe Abbildung 5).

4. Befestigen Sie die vordere Baugruppe mithilfe der 2 mit dem Gerät gelieferten Schrauben (im Aufputzgehäuse) am Aufputzgehäuse.

5. Setzen Sie das rücksetzbare Element wieder ein (oder installieren Sie ggf. das unterbrechbare Element) und bringen Sie dann die Vorderabdeckung wieder an (siehe Abbildung 6).

Drehen Sie den Schlüssel gegen den Uhrzeigersinn (zwei Klicks), um die Abdeckung zu verriegeln, und ziehen Sie dann den Schlüssel ab.

Testen Sie abschließend den Druckknopfmelder (siehe „Testen“ weiter unten).

### Verkabelung

Verwenden Sie für eine optimale Systemleistung Twisted-Pair-Kabel mit 0,13 bis 3,31 mm<sup>2</sup> (0,40 bis 2,05 mm) und einer maximalen Länge von 2,8 km.

Verkabeln Sie das Gerät wie nachfolgend beschrieben. Achten Sie auf die angegebene Polarität.

Anschlussklemme	Beschreibung
A+	Plusleitung (+)
B+	Plusleitung (+)
A-	Minusleitung (-)
B-	Minusleitung (-)

### Melderstatus

Der Melderstatus wird durch zwei die Farbe wechselnde LEDs an der Gerätevorderseite angezeigt (siehe folgende Tabelle).

Status	Anzeige
Alarm	Rot blinkende LEDs [1]
Störung	Gelb blinkende LEDs
Kommunikation läuft	Rot blinkende LEDs

[1] Dies kann auch bedeuten, dass über die Brandmelderzentrale der Befehl „Lokalisiere Melder“ aktiv ist.

### Wartung und Testen

#### Wartung

Das Gerät sollte gemäß den vor Ort bzw. landesweit geltenden Anforderungen und behördlichen Vorschriften gewartet und getestet werden. Interne Verdrahtungen oder Schaltkreise dürfen nicht verändert werden.

#### Testen

Drücken Sie zum Aktivieren eines Alarms das rücksetzbare Element oder drehen Sie den Schlüssel im Uhrzeigersinn (ein Klick). Wenn Sie das Gerät zurücksetzen möchten, drehen Sie den Schlüssel gegen den Uhrzeigersinn (ein Klick). Setzen Sie die Brandmelderzentrale nach dem Testen zurück.

#### Ersetzen des rücksetzbaren Elements

Gehen Sie zum Ersetzen des rücksetzbaren Elements (bzw. zum Installieren des unterbrechbaren Elements) wie folgt vor:

1. Entriegeln und entfernen Sie die Vorderabdeckung, wie unter „Installation“ auf Seite 4 beschrieben.
2. Drücken Sie das Element nach oben und ziehen Sie es anschließend heraus (siehe Abbildung 5).
3. Ersetzen Sie das rücksetzbare Element (bzw. installieren Sie das unterbrechbare Element).
4. Setzen Sie die Vorderabdeckung wieder ein.

## Analoge Werte

In der folgenden Tabelle sind analoge Werte für die Diagnose und Fehlerbehebung des Melderstatus aufgeführt.

Wert	Melderstatus
88	Normal
148	Alarm

In der folgenden Tabelle sind analoge Werte für die Diagnose und Fehlerbehebung von Referenzgruppe, Abfragegruppe und Meldertyp aufgeführt.

	Referenzgruppe	Abfragegruppe	Meldertyp
Wert	197–226 (212)	197–226 (212)	197–226 (212)

## Technische Daten

### Elektrik

Betriebsspannung	16 bis 20 V DC
Stromaufnahme	
Ruhezustand	250 µA
Alarm	280 µA

### Maße und Umgebungsbedingungen

IP Nennbelastung	IP41
Aufputzgehäuse-Kabelausstanzungen	1 × Ø 20 mm
Hinten	1 × Ø 25 mm
Oben/unten [1]	2 × Ø 20 mm
Drahtstärke	
Minimum	0,13 mm <sup>2</sup> (0,40 mm)
Maximum	3,31 mm <sup>2</sup> (2,05 mm)
Betriebsumgebung	
Betriebstemperatur	–25 bis +72 °C
Lagertemperatur	–25 bis +72 °C
Relative Feuchtigkeit	10 bis 95 % (nicht kondensierend)
Farbe	
Rot	RAL3028
Grün	RAL6024
Weiß	RAL9003
Material	
Gehäuse	ABS, PC, PMMA, POM
Kontakte	H59 vernickelt, QSn6.5-0.1 verzinkt, H65 verzinkt
Gewicht	
Ohne Aufputzgehäuse	110 g
Mit Aufputzgehäuse [2]	165 g
Abmessungen	
Ohne Aufputzgehäuse	87 × 87 × 26 mm
Mit Aufputzgehäuse [2]	87 × 87 × 57 mm

[1] Oben/unten je nach Einbaulage.

[2] Aufputzgehäuse nicht im Lieferumfang enthalten.

## Regulatorische Informationen

Dieser Abschnitt enthält eine Zusammenfassung der erklärten Leistung gemäß der Verordnung zu Bauprodukten (EU) 305/2011 und den delegierten Verordnungen (EU) 157/2014 und (EU) 574/2014.

Ausführliche Informationen finden Sie in der Leistungserklärung des Produkts (verfügbar auf [firesecurityproducts.com](http://firesecurityproducts.com)).

Konformität	<b>CE</b>
Notifizierte Stelle(n)	0370
Hersteller	Carrier Safety System (Hebei) Co. Ltd., 80 Changjiang East Road, QETDZ, Qinhuangdao 066004, Hebei, China. Autorisierter EU-Produktionsvertreter: Carrier Fire & Security B.V., Kelvinstraat 7, 6003 DH Weert, Niederlande.
Jahr der ersten CE-Kennzeichnung	2022
Nummer der Leistungserklärung [1]	03-0210-360-3083
EN 54 [1]	EN 54-11, Typ A (Verwendung im Innenbereich) EN 54-17:2005
Produktbezeichnung [1]	ZP886R, ZP886R-S06, ZP886R-S27, ZP886R-S30, ZP886R-SCL
Vorgesehener Verwendungszweck	Siehe Leistungserklärung des Produkts
Erklärte Leistung	Siehe Leistungserklärung des Produkts
	2012/19/EU (WEEE-Richtlinie): Innerhalb der Europäischen Union dürfen mit dem WEEE-Logo gekennzeichnete Produkte nicht als unsortierter Hausmüll entsorgt werden. Um eine ordnungsgemäße Wiederverwertung zu gewährleisten, können Sie Produkte, die mit diesem Symbol versehen sind, beim Kauf eines gleichartigen neuen Produkts zu Ihrem Händler vor Ort bringen oder diese an den geeigneten Sammelstellen entsorgen. Weitere Informationen finden Sie unter: <a href="http://recyclethis.info">recyclethis.info</a> .

[1] Die Leistungserklärung gilt nur für die roten Druckknopfmelder. Nur rote Druckknopfmelder sind durch EN 54-11 und EN 54-17 abgedeckt.

## Kontaktinformationen und Produktdokumentationen

Kontaktinformationen und aktuelle Produktdokumentationen finden Sie unter [firesecurityproducts.com](http://firesecurityproducts.com).

## Produktwarnungen und Haftungsausschluss

DIESE PRODUKTE SIND FÜR DEN VERKAUF AN UND DIE INSTALLATION DURCH QUALIFIZIERTES PERSONAL VORGESEHEN. CARRIER FIRE & SECURITY B.V. ÜBERNIMMT KEINERLEI GEWÄHRLEISTUNG DAFÜR, DASS NATÜRLICHE ODER JURISTISCHE PERSONEN, DIE UNSERE PRODUKTE ERWERBEN, SOWIE „AUTORISIERTER HÄNDLER“ ODER „AUTORISIERTER WIEDERVERKÄUFER“ ÜBER DIE ERFORDERLICHE QUALIFIKATION UND ERFahrung VERFÜGEN, UM BRANDSCHUTZ- ODER SICHERHEITSTECHNISCHE PRODUKTE ORDNUNGSGEMÄSS ZU INSTALLIEREN.

Weitere Informationen zu Haftungsausschlüssen sowie zur Produktsicherheit finden Sie unter <https://firesecurityproducts.com/policy/product-warning/> oder scannen Sie den QR-Code:



## ES: Hoja de instalación

### Descripción

El pulsador direccionable inteligente de la serie ZP880 está diseñado para uso en interiores y es compatible con el protocolo Ziton ZP7.

Todas las unidades se suministran con un elemento reseteable, que puede reemplazarse con un elemento rompible, si fuera necesario (número de pedido N-MC-FE). Consulte «Reemplazo del elemento reseteable» en la página 8.

### Figuras

Figura 1: Agujeros de montaje y dimensiones

Figura 2: Bloque de terminales frontal y microinterruptor

Figura 3: Desbloqueo de la cubierta frontal

Figura 4: Extracción de la cubierta frontal

Figura 5: Extracción del elemento reseteable

Figura 6: Reemplazo de la cubierta frontal

### Instalación

**Precaución:** La instalación y el mantenimiento de este producto deben realizarse por personal cualificado en conformidad con todos los requisitos de instalación locales o nacionales y con cualquier otra normativa aplicable.

#### Direccionamiento

Establezca la dirección del dispositivo antes de la instalación usando el microinterruptor en la parte posterior del ensamblaje frontal (ver Figura 2).

El rango de direcciones es 001-127. Consulte la tabla en la última página de esta publicación para ver las posiciones de los microinterruptores para cada dirección.

**Nota:** Si cambia la dirección del dispositivo después de la instalación, debe desconectar el dispositivo del lazo de alimentación durante al menos un segundo y luego volver a conectarlo para que se reconozca la nueva dirección.

### Instalación

El pulsador se puede instalar sobre una superficie o empotrado.

Para el montaje en superficie, solicite una de las cajas posteriores que se muestran en la siguiente tabla.

Modelo	Descripción
N-MC-BB-R	Caja posterior roja
N-MC-BB-G	Caja posterior verde
N-MC-BB-W	Caja posterior blanca

Para el montaje empotrado, solicite uno de los adaptadores y embellecedores (si son necesarios) que se muestran en la siguiente tabla.

Modelo	Descripción
N-MC-AFM-R	Adaptador para montaje empotrado rojo
N-MC-AFMG-R	Adaptador para montaje empotrado rojo con empuñaduras de horquilla
N-MC-S-R	Embellecedor rojo
N-MC-AFM-G	Adaptador para montaje empotrado verde
N-MC-S-G	Embellecedor verde

Recuerde quitar la cubierta protectora contra el polvo después de la puesta en marcha.

**Nota:** La cubierta antipolvo también se puede usar para señalar cuándo la unidad no está operativa (por ejemplo, antes de la puesta en marcha, durante el mantenimiento, cuando está desactivada, etc.)

#### Para instalar en superficie el pulsador:

1. Fije la caja posterior en la pared con 4 tornillos M4 (no suministrados) y pase el cable de lazo a través de los orificios ciegos del cable seleccionado.

Según los requisitos de instalación, la caja posterior se puede instalar con dos orificios pasacables en la parte superior y uno en la parte inferior, o con uno en la parte superior y dos en la parte inferior.

Consulte la Figura 1 para conocer la ubicación de los orificios de montaje.

2. Conecte el cable de lazo al bloque de terminales suministrado y, a continuación, enchufe el bloque de terminales al conector de la PCB en la parte posterior del conjunto frontal (consulte la Figura 2).

Utilice el enlace de cable suministrado para probar la continuidad del cable antes de enchufar el bloque de terminales en el conector PCB en la parte posterior del conjunto frontal.

Consulte «Cableado» a continuación para ver las conexiones del bloque de terminales y las especificaciones del cable de lazo.

- Desbloquee y retire la cubierta frontal y, a continuación, retire el elemento reseteable.

Para desbloquear la cubierta frontal, inserte la llave y gírela en el sentido de las agujas del reloj (dos clics), tire de la cubierta hacia afuera desde la parte inferior para extraerla (consulte la Figura 3 y la Figura 4).

Para quitar el elemento reseteable, empuje el elemento hacia arriba y extráigalo (consulte la Figura 5).

- Fije el conjunto frontal a la caja posterior utilizando los 2 tornillos suministrados con la unidad (ubicados en la caja posterior).
- Reemplace el elemento reseteable (o añada el elemento rompible, si fuera necesario), y vuelva a colocar la cubierta frontal (consulte la Figura 6).

Gire la llave en sentido contrario a las agujas del reloj (dos clics) para bloquear la cubierta y retire la llave.

Por último, pruebe el pulsador (consulte «Pruebas» a continuación).

### Cableado

Para un rendimiento óptimo del sistema, utilice un cable de par trenzado de 0,13 a 3,31 mm<sup>2</sup> (de 0,40 a 2,05 mm) con una longitud máxima de 2,8 km.

Coloque los cables de la unidad como se describe a continuación. Respete la polaridad que se indica.

Terminal	Descripción
A+	Línea positiva (+)
B+	Línea positiva (+)
A-	Línea negativa (-)
B-	Línea negativa (-)

### Estado del dispositivo

El estado del dispositivo se indica mediante dos LED que cambian de color en la parte frontal de la unidad, como se muestra en la siguiente tabla.

Estado	Indicación
Alarma	LED con luz roja parpadeante [1]
Avería	LED con luz amarilla parpadeante
En comunicación	LED con luz roja parpadeante

[1] Esto también puede indicar un comando activo para localizar el dispositivo desde el panel de control.

## Mantenimiento y pruebas

### Mantenimiento

El mantenimiento y las pruebas de la unidad deben realizarse de acuerdo con los requisitos locales o nacionales y cualquier otra normativa aplicable. No modifique el circuito interno ni la disposición de los cables.

### Pruebas

Para activar una alarma, pulse el elemento reseteable o gire la llave en el sentido de las agujas del reloj (un clic). Para restablecer el dispositivo, gire la llave en sentido contrario a las agujas del reloj (un clic). Reinicie el panel de control después de la prueba.

### Reemplazo del elemento reseteable

Reemplace el elemento reseteable (o añada el elemento rompible) de la siguiente manera:

- Desbloquee y extraiga la cubierta frontal tal y como se describe en «Instalación» en la página 7.
- Empuje el elemento hacia arriba y extráigalo (consulte la Figura 5).
- Reemplace el elemento reseteable (o añada el elemento rompible, si fuera necesario).
- Vuelva a colocar la cubierta frontal.

### Valores analógicos

Los valores analógicos del estado del dispositivo para diagnóstico y resolución de problemas se muestran en la tabla siguiente.

Valor	Estado del dispositivo
88	Normal
148	Alarma

Los valores analógicos de grupo de referencia, grupo de sondeo y tipo de dispositivo para el diagnóstico y resolución de problemas se muestran en la tabla siguiente.

	Grupo de referencia	Grupo de sondeo	Tipo de dispositivo
Valor	197-226 (212)	197-226 (212)	197-226 (212)

## Especificaciones

### Características eléctricas

Tensión de alimentación	De 16 a 20 VCC
Corriente de consumo	
Reposo	250 µA
Alarma	280 µA

### Especificaciones mecánicas y del entorno

Índice de protección	IP41
Orificios pasacables de la caja posterior	
Posterior	1 × Ø 20 mm
Superior/inferior [1]	2 × Ø 20 mm
Tamaño de cable	
Mínimo	0,13 mm <sup>2</sup> (0,40 mm)
Máximo	3,31 mm <sup>2</sup> (2,05 mm)
Entorno de funcionamiento	
Temperatura de funcionamiento	De -25 a 72 °C
Temperatura de almacenamiento	De -25 a 72 °C
Humedad relativa	De 10 a 95 % (sin condensación)



Color	
Rojo	RAL3028
Verde	RAL6024
Blanco	RAL9003
Material	
Cuerpo	ABS, PC, PMMA, POM
Contactos	Niquelado H59, estañado QSn6.5-0.1, estañado H65
Peso	
Sin caja posterior	110 g
Con caja posterior [2]	165 g
Dimensiones	
Sin caja posterior	87 × 87× 26 mm
Con caja posterior [2]	87 × 87× 57 mm



[1] Ubicación superior/inferior sujeta a la orientación de la instalación.

[2] Caja posterior no suministrada.

## Información relativa a las normativas

En esta sección, se proporciona un resumen de las prestaciones declaradas según el Reglamento sobre los productos de construcción (UE) 305/2011 y los Reglamentos delegados (UE) 157/2014 y (UE) 574/2014.

Para obtener información detallada, consulte la Declaración de prestaciones (disponible en [firesecurityproducts.com](https://firesecurityproducts.com)).

Conformidad	
Organismos notificados	0370
Fabricante	Carrier Safety System (Hebei) Co. Ltd., 80 Changjiang East Road, QETDZ, Qinhuangdao 066004, Hebei, China. Representante de fabricación autorizado en Europa: Carrier Fire & Security B.V., Kelvinstraat 7, 6003 DH Weert, Netherlands.
Año de la primera marca CE	2022
Número de Declaración de prestaciones [1]	03-0210-360-3083
EN 54 [1]	EN 54-11 Tipo A (uso en interiores) EN 54-17:2005
Identificación del producto [1]	ZP886R, ZP886R-S06, ZP886R-S27, ZP886R-S30, ZP886R-SCL
Uso previsto	Consulte la Declaración de prestaciones del producto
Prestaciones declaradas	Consulte la Declaración de prestaciones del producto
	2012/19/UE (directiva WEEE): aquellos productos que tengan este símbolo no podrán desecharse como residuos municipales no clasificados en lo que respecta al ámbito de la Unión Europea. Al comprar un equipo nuevo equivalente, devuelva este producto a su proveedor local o deséchelo en los puntos de recogida designados a tal efecto a fin de ayudar a un proceso de reciclaje adecuado. Para obtener más información, consulte <a href="http://www.recyclethis.info">www.recyclethis.info</a> .

[1] La Declaración de prestaciones solo cubre los pulsadores rojos. Solo los pulsadores rojos están cubiertos por las normas EN 54-11 y EN 54-17.

## Información de contacto y documentación del producto

Para conocer la información de contacto o para descargar la última documentación del producto, visite [firesecurityproducts.com](https://firesecurityproducts.com).

## Advertencias y declaraciones sobre el producto

ESTOS PRODUCTOS ESTÁN DESTINADOS A LA VENTA E INSTALACIÓN POR UN PROFESIONAL DE SEGURIDAD EXPERIMENTADO. CARRIER FIRE & SECURITY B.V. NO PUEDE GARANTIZAR QUE TODA PERSONA O ENTIDAD QUE COMPRE SUS PRODUCTOS, INCLUYENDO CUALQUIER «DISTRIBUIDOR O VENDEDOR AUTORIZADO», CUENTE CON LA FORMACIÓN O EXPERIENCIA PERTINENTE PARA INSTALAR CORRECTAMENTE PRODUCTOS RELACIONADOS CON LA SEGURIDAD.

Para obtener más información sobre exclusiones de garantía e información de seguridad de productos, consulte <https://firesecurityproducts.com/policy/product-warning/> o escanee el código QR:



## FR : Instructions d'installation

### Description

Le déclencheur manuel d'alarme adressable intelligent de la gamme ZP880 est conçu pour une utilisation en intérieur et prend en charge le protocole Ziton ZP7.

Toutes les unités sont dotées d'un élément réinitialisable. Celui-ci peut être remplacé par un élément sécable, si nécessaire (numéro de commande : N-MC-FE). Reportez-vous à la section Remise en place de l'élément réinitialisable, à la page 11.

### Figures

Figure 1 : Trous de fixation et dimensions

Figure 2 : Bornier avant et DIP Switch

Figure 3 : Déverrouillage du couvercle avant

Figure 4 : Retrait du couvercle avant

Figure 5 : Retrait de l'élément réinitialisable

Figure 6 : Remise en place du couvercle avant

### Installation

**Attention** : ce produit doit être installé et entretenu par une personne qualifiée, conformément à toutes les normes nationales et régionales, et à toutes les autres réglementations applicables.

## Adressage

Avant de procéder à l'installation, configurez l'adresse du dispositif à l'aide du DIP Switch, situé à l'arrière du boîtier avant (reportez-vous à la Figure 2).

001-127 correspond à la plage d'adresses. Reportez-vous au tableau se trouvant sur la dernière page de ce document afin d'obtenir des informations sur le positionnement du DIP Switch pour chaque adresse.

**Remarque** : si vous modifiez l'adresse du dispositif après l'installation, vous devez déconnecter le dispositif de l'alimentation en boucle pendant au moins une seconde, puis le reconnecter afin que la nouvelle adresse soit reconnue.

## Installation

Le déclencheur manuel d'alarme peut être monté en surface ou encastré.

En cas de montage en surface, commandez l'un des boîtiers arrière indiqués dans le tableau ci-dessous.

Modèle	Description
N-MC-BB-R	Boîtier arrière rouge
N-MC-BB-G	Boîtier arrière vert
N-MC-BB-W	Boîtier arrière blanc

En cas de montage encastré, commandez l'un des adaptateurs indiqués dans le tableau ci-dessous et, si nécessaire, l'un des caches également mentionnés.

Modèle	Description
N-MC-AFM-R	Adaptateur d'encastrement rouge
N-MC-AFMG-R	Adaptateur d'encastrement rouge avec pinces
N-MC-S-R	Cache rouge
N-MC-AFM-G	Adaptateur d'encastrement vert
N-MC-S-G	Cache vert

Assurez-vous de retirer le cache anti-poussière après la mise en service.

**Remarque** : le cache anti-poussière peut également être utilisé pour indiquer que l'unité n'est pas opérationnelle (par exemple, avant la mise en service, en cas de maintenance ou de désactivation, etc.)

### Pour monter le déclencheur manuel d'alarme en surface :

1. Fixez le boîtier arrière au mur à l'aide de quatre vis M4 (non fournies) et faites passer le câble à travers les sorties de câble de votre choix.

En fonction du type d'installation, le boîtier arrière peut comporter deux sorties de câble sur le haut et une sur le bas, ou une sur le haut et deux sur le bas.

Reportez-vous à la Figure 1 pour consulter l'emplacement des trous de fixation.

2. Connectez le câble au bornier fourni, puis branchez ce dernier au connecteur CCI à l'arrière du boîtier avant (reportez-vous à la Figure 2).

À l'aide du câble de liaison fourni, testez la continuité du câble avant de brancher le bornier au connecteur CCI à l'arrière du boîtier avant.

Reportez-vous à la section Câblage ci-dessous, dédiée aux connexions du bornier et aux caractéristiques du câble.

3. Déverrouillez et retirez le couvercle avant, puis retirez l'élément réinitialisable.

Pour déverrouiller le couvercle avant, insérez la clé et tournez-la dans le sens des aiguilles d'une montre. Dès que vous entendez deux clics, tirez le couvercle vers le bas pour le retirer (reportez-vous aux Figures 3 et 4).

Pour retirer l'élément réinitialisable, poussez l'élément vers le haut, puis retirez-le (reportez-vous à la Figure 5).

4. Fixez la face avant au boîtier à l'aide des deux vis fournies (situées dans le boîtier).
5. Remettez l'élément réinitialisable en place (ou ajoutez l'élément sécable, le cas échéant), puis replacez le couvercle avant (reportez-vous à la Figure 6).

Tournez la clé dans le sens inverse des aiguilles d'une montre (jusqu'à ce que vous entendiez deux clics) pour verrouiller le couvercle, puis retirez la clé.

Enfin, testez le déclencheur manuel d'alarme (reportez-vous à la section Tests, à la page 11).

## Câblage

Pour bénéficier de performances optimales, utilisez un câble à paire torsadée de 0,13 à 3,31 mm<sup>2</sup> (0,40 à 2,05 mm) d'une longueur maximale de 2,8 km.

Branchez le dispositif comme décrit ci-dessous. Veillez à respecter la polarité.

Bornier	Description
A+	Ligne positive (+)
B+	Ligne positive (+)
A-	Ligne négative (-)
B-	Ligne négative (-)

## État du dispositif

L'état du dispositif est signalé par deux LED de couleur situées à l'avant, comme indiqué dans le tableau ci-dessous.

État	Indicateur
Alarme	LED rouges clignotantes [1]
Défaut	LED jaunes clignotantes
Communication	LED rouges clignotantes

[1] Peut également indiquer qu'une commande de localisation du dispositif a été activée à partir de la centrale.

## Maintenance et tests

### Maintenance

L'unité doit être entretenue et testée conformément aux exigences nationales et locales, et à toute autre réglementation applicable. Ne modifiez pas les circuits ou le câblage internes.

## Tests

Pour activer une alarme, appuyez sur l'élément réinitialisable ou tournez la clé dans le sens des aiguilles d'une montre (jusqu'à ce que vous entendiez un clic). Pour réinitialiser le dispositif, tournez la clé dans le sens inverse des aiguilles d'une montre (jusqu'à ce que vous entendiez un clic). Réinitialisez la centrale une fois le test terminé.

## Remise en place de l'élément réinitialisable

Remettez en place l'élément réinitialisable (ou ajoutez un élément sécable) en procédant comme suit :

1. Déverrouillez et retirez le couvercle avant comme décrit dans la section Installation, à la page 10.
2. Poussez l'élément vers le haut, puis retirez-le (reportez-vous à la Figure 5).
3. Remettez en place l'élément réinitialisable (ou ajoutez un élément sécable).
4. Remettez le couvercle avant en place.

## Valeurs analogiques

Les valeurs analogiques utiles au diagnostic et au dépannage du dispositif sont indiquées dans le tableau ci-dessous.

Valeur	État du dispositif
88	Normal
148	Alarme

Les valeurs analogiques utiles au diagnostic et au dépannage du groupe de référence, du groupe de scrutation et du type de dispositif sont indiquées dans le tableau ci-dessous.

	Groupe de référence	Groupe de scrutation	Type de dispositif
Valeur	197-226 (212)	197-226 (212)	197-226 (212)

## Caractéristiques techniques

### Spécifications électriques

Tension de fonctionnement	16 à 20 Vcc
Consommation électrique	
Veille	250 µA
Alarme	280 µA

### Spécifications mécaniques et environnementales

Indice IP	IP41
Sorties de câble du boîtier arrière	
Arrière	1 x Ø 20 mm
Haut/Bas [1]	1 x Ø 25 mm
	2 x Ø 20 mm
Taille de câble	
Minimale	0,13 mm <sup>2</sup> (0,40 mm)
Maximale	3,31 mm <sup>2</sup> (2,05 mm)
Environnement de fonctionnement	
Température de fonctionnement	-25 à 72 °C
Température de stockage	-25 à 72 °C
Humidité relative	10 à 95 % (sans condensation)

Couleur	
Rouge	RAL3028
Vert	RAL6024
Blanc	RAL9003
Matériau	
Corps	ABS, PC, PMMA, POM
Contacts	Plaqué nickel H59, plaqué étain QSn6.5-0.1, plaqué étain H65
Poids	
Sans boîtier arrière	110 g
Avec boîtier arrière [2]	165 g
Dimensions	
Sans boîtier arrière	87 x 87 x 26 mm
Avec boîtier arrière [2]	87 x 87 x 57 mm



[1] Emplacement supérieur/inférieur dépendant de l'installation.

[2] Boîtier arrière non fourni.

## Informations réglementaires

Cette section constitue un résumé de la déclaration des performances. Cette dernière est établie conformément au règlement (UE) 305/2011 relatif aux produits de construction, ainsi qu'aux règlements délégués (UE) 157/2014 et (UE) 574/2014.

Pour obtenir des informations détaillées, consultez la déclaration des performances à l'adresse [firesecurityproducts.com](http://firesecurityproducts.com).

Conformité	
Organisme(s) notifié(s)	0370
Fabricant	Carrier Safety System (Hebei) Co. Ltd., 80 Changjiang East Road, QETDZ, Qinhuangdao 066004, Hebei, Chine Représentant européen du fabricant : Carrier Fire & Security B.V., Kelvinstraat 7, 6003 DH Weert, Pays-Bas
Année de la première certification CE	2022
Numéro de déclaration des performances [1]	03-0210-360-3083
Norme EN 54 [1]	Type A EN 54-11 (utilisation en intérieur) EN 54-17:2005
Identification du produit [1]	ZP886R, ZP886R-S06, ZP886R-S27, ZP886R-S30, ZP886R-SCL
Usage prévu	Voir la déclaration des performances
Performance déclarée	Voir la déclaration des performances
	2012/19/UE (directive DEEE) : au sein de l'Union européenne, les produits portant ce symbole ne doivent pas être mêlés aux déchets ménagers non assujettis au tri. Remettez-les à votre fournisseur au moment de l'achat d'un nouvel équipement équivalent, ou déposez-les dans un point de collecte agréé. Pour obtenir des informations supplémentaires, rendez-vous à l'adresse <a href="http://recyclethis.info">recyclethis.info</a> .

[1] La déclaration des performances ne couvre que les déclencheurs manuels d'alarme rouges. Seuls les déclencheurs manuels d'alarme rouges sont couverts par les normes EN 54-11 et EN 54-17.

## Coordonnées et documentation

Pour obtenir nos coordonnées ou télécharger la documentation la plus récente sur le produit, rendez-vous à l'adresse [firesecurityproducts.com](https://firesecurityproducts.com).

## Avertissements et avis de non-responsabilité

CES PRODUITS SONT DESTINÉS À DES PROFESSIONNELS EXPÉRIMENTÉS, QUI DOIVENT ÉGALEMENT SE CHARGER DE LEUR INSTALLATION. CARRIER FIRE & SECURITY B.V. NE PEUT GARANTIR QU'UNE PERSONNE OU ENTITÉ FAISANT L'ACQUISITION DE CEUX-CI, Y COMPRIS UN REVENDEUR AGRÉÉ, DISPOSE DE LA FORMATION OU DE L'EXPÉRIENCE REQUISE POUR PROCÉDER À CETTE MÊME INSTALLATION DE FAÇON APPROPRIÉE.

Pour obtenir des informations supplémentaires sur les garanties et la sécurité, rendez-vous à l'adresse <https://firesecurityproducts.com/policy/product-warning/> ou scannez le code QR :



## IT: Foglio di installazione

### Descrizione

Il pulsante indirizzabile intelligente serie ZP880 è progettato per l'uso in interni e supporta il protocollo Ziton ZP7.

Tutte le unità sono fornite con un elemento ripristinabile che, se necessario, può essere sostituito con un elemento fragile (numero ordine N-MC-FE). Vedere "Sostituzione dell'elemento ripristinabile" a pagina 13.

### Figure

Figura 1: Fori di montaggio e dimensioni

Figura 2: Gruppo morsettiera anteriore e DIP switch

Figura 3: Sblocco del coperchio anteriore

Figura 4: Rimozione del coperchio anteriore

Figura 5: Rimozione dell'elemento ripristinabile

Figura 6: Rimontaggio del coperchio anteriore

### Installazione

**Attenzione:** l'installazione e la manutenzione di questo prodotto devono essere effettuate da personale qualificato che aderisce a tutti i requisiti di installazione locali o nazionali e a tutte le altre normative applicabili.

### Indirizzo

Impostare l'indirizzo del dispositivo prima dell'installazione utilizzando il DIP switch sul retro del gruppo anteriore (vedere la Figura 2).

L'intervallo di indirizzi è 001-127. Vedere la tabella nell'ultima pagina di questa pubblicazione per le posizioni del DIP switch per ciascun indirizzo.

**Nota:** se si modifica l'indirizzo del dispositivo dopo l'installazione, affinché il nuovo indirizzo venga riconosciuto è necessario scollegare il dispositivo dal loop di alimentazione per almeno un secondo, quindi ricollegarlo.

### Installazione

Il pulsante può essere montato a parete o a incasso.

Per il montaggio su superfici, ordinare una delle scatole di collegamento mostrate nella tabella di seguito.

Modello	Descrizione
N-MC-BB-R	Scatola rossa
N-MC-BB-G	Scatola verde
N-MC-BB-W	Scatola bianca

Per il montaggio a incasso, ordinare uno degli adattatori da incasso e (se necessario) le mascherine mostrati nella tabella di seguito.

Modello	Descrizione
N-MC-AFM-R	Adattatore da incasso rosso
N-MC-AFMG-R	Adattatore da incasso rosso con fissaggio a forca
N-MC-S-R	Mascherina rossa
N-MC-AFM-G	Adattatore da incasso verde
N-MC-S-G	Mascherina verde

Ricordare di rimuovere il coperchio antipolvere protettivo dopo la messa in servizio.

**Nota:** il coperchio antipolvere può essere utilizzato anche per indicare che l'unità non è in servizio (per esempio, prima della messa in servizio, durante la manutenzione, quando è disabilitata ecc.)

### Per montare il pulsante a parete:

1. Fissare la scatola di collegamento alla parete utilizzando 4 viti M4 (non fornite) e fare passare il cavo di loop attraverso i fori predisposti per i cavi desiderati.

Secondo i requisiti di installazione, la scatola di collegamento può essere installata con due fori passacavi in alto e uno in basso o con un foro passacavi in alto e due in basso.

Per la posizione dei fori di montaggio, vedere la Figura 1.

2. Collegare il cavo di loop alla morsettiera in dotazione, quindi collegare la morsettiera al connettore del circuito stampato sul retro del gruppo anteriore (vedere la Figura 2).

Utilizzare il cavo di collegamento in dotazione per testare la continuità del cavo prima di collegare la morsettiera al connettore del circuito stampato sul retro del gruppo anteriore.

Per i collegamenti della morsettiera e le specifiche del cavo di loop, vedere "Cablaggio" di seguito.

- Sbloccare e rimuovere il coperchio anteriore, quindi rimuovere l'elemento ripristinabile.

Per sbloccare il coperchio anteriore, inserire la chiave e ruotarla in senso orario (due clic), quindi tirare il coperchio verso l'esterno dalla parte inferiore per rimuoverlo (vedere la Figura 3 e la Figura 4).

Per rimuovere l'elemento ripristinabile, spingere l'elemento verso l'alto, quindi estrarlo (vedere la Figura 5).

- Fissare il gruppo anteriore alla scatola posteriore utilizzando le 2 viti fornite con l'unità (situata nella scatola di collegamento).
- Sostituire l'elemento ripristinabile (o aggiungere l'elemento fragile, se necessario), quindi rimontare il coperchio anteriore (vedere la Figura 6).

Ruotare la chiave in senso antiorario (due clic) per bloccare il coperchio, quindi rimuovere la chiave.

Infine, testare il pulsante (vedere "Test" di seguito).

## Cablaggio

Per prestazioni ottimali del sistema, utilizzare un doppino ritorto da 0,13 a 3,31 mm<sup>2</sup> (da 0,40 a 2,05 mm) con una lunghezza massima di 2,8 km.

Cablare l'unità come descritto di seguito, Rispettare la polarità indicata.

Morsetto	Descrizione
A+	Linea positivo (+)
B+	Linea positivo (+)
A-	Linea negativo (-)
B-	Linea negativo (-)

## Stato del dispositivo

Lo stato del dispositivo è indicato da due LED che cambiano colore sulla parte anteriore dell'unità, come mostrato nella tabella di seguito.

Stato	Indicazione
Allarme	LED rossi lampeggianti [1]
Guasto	LED gialli lampeggianti
Comunicazione in corso	LED rossi lampeggianti

[1] Può anche indicare un comando di individuazione dei dispositivi attivo dalla centrale.

## Manutenzione e test

### Manutenzione

L'unità deve essere sottoposta a manutenzione e testata secondo i requisiti locali o nazionali e qualsiasi altra normativa applicabile. Non modificare il cablaggio interno o i circuiti.

### Test

Per attivare un allarme, premere l'elemento ripristinabile o ruotare la chiave in senso orario (un clic). Per ripristinare il dispositivo, ruotare la chiave in senso antiorario (un clic). Dopo il test, resettare la centrale.

## Sostituzione dell'elemento ripristinabile

Sostituire l'elemento ripristinabile (o aggiungere l'elemento fragile) come indicato di seguito:

- Sbloccare e rimuovere il coperchio anteriore come descritto in "Installazione" a pagina 12.
- Spingere l'elemento verso l'alto, quindi estrarlo (vedere la Figura 5).
- Sostituire l'elemento ripristinabile (o aggiungere l'elemento fragile, se necessario).
- Rimontare il coperchio anteriore.

## Valori analogici

I valori analogici per la diagnosi e la risoluzione dei problemi dello stato del dispositivo sono mostrati nella tabella di seguito.

Valore	Stato del dispositivo
88	Normale
148	Allarme

I valori analogici per la diagnosi e la risoluzione dei problemi del gruppo di riferimento, del gruppo di polling e del tipo di dispositivo sono mostrati nella tabella di seguito.

	Gruppo di riferimento	Gruppo di polling	Tipo di dispositivo
Valore	197-226 (212)	197-226 (212)	197-226 (212)

## Specifiche tecniche

### Elettriche

Tensione di funzionamento	Da 16 a 20 Vcc
Assorbimento di corrente	
A riposo	250 µA
Allarme	280 µA

### Specifiche meccaniche e ambientali

Grado di protezione	IP41
Fori passacavi della scatola di collegamento	
Retro	1 × Ø 20 mm
In alto/in basso [1]	1 × Ø 25 mm
In alto/in basso [1]	2 × Ø 20 mm
Dimensione del filo	
Minima	0,13 mm <sup>2</sup> (0,40 mm)
Massima	3,31 mm <sup>2</sup> (2,05 mm)
Ambiente operativo	
Temperatura di esercizio	Da -25 a +72 °C
Temperatura di stoccaggio	Da -25 a +72 °C
Umidità relativa	Da 10 a 95% (senza condensa)
Colore	
Rosso	RAL3028
Verde	RAL6024
Bianco	RAL9003
Materiale	
Corpo	ABS, PC, PMMA, POM
Contatti	H59 nichelato, QSn6.5-0.1 stagnato, H65 stagnato

Peso	
Senza scatola di collegamento	110 g
Con scatola di collegamento [2]	165 g

Dimensioni	
Senza scatola di collegamento	87 × 87 × 26 mm
Con scatola di collegamento [2]	87 × 87 × 57 mm

[1] Posizione superiore/inferiore soggetta all'orientamento dell'installazione.

[2] Scatola di collegamento non fornita.

## Informazioni sulle normative

Questa sezione fornisce una sintesi relativa alle prestazioni dichiarate secondo il Regolamento Prodotti da Costruzione (UE) 305/2011 e i Regolamenti Delegati (UE) 157/2014 e (UE) 574/2014.

Per informazioni dettagliate, consultare la Dichiarazione di prestazione del prodotto (disponibile all'indirizzo: [firesecurityproducts.com](https://firesecurityproducts.com)).

Conformità	<b>CE</b>
Organismi notificati	0370
Produttore	Carrier Safety System (Hebei) Co. Ltd., 80 Changjiang East Road, QETDZ, Qinhuangdao, Hebei, China 066004. Rappresentante di produzione autorizzato per l'UE: Carrier Fire & Security B.V., Kelvinstraat 7, 6003 DH Weert, Netherlands.
Anno della prima marcatura CE	2022
Numero Dichiarazione di prestazione [1]	03-0210-360-3083
EN 54 [1]	EN 54-11 Tipo A (uso in interni) EN 54-17:2005
Identificazione del prodotto [1]	ZP886R, ZP886R-S06, ZP886R-S27, ZP886R-S30, ZP886R-SCL
Uso previsto	Consultare la Dichiarazione di prestazione (DoP) del prodotto
Prestazioni dichiarate	Consultare la Dichiarazione di prestazione (DoP) del prodotto



2012/19/UE (Direttiva RAEE): all'interno dell'Unione europea, i prodotti contrassegnati da questo simbolo non possono essere smaltiti come rifiuti domestici indifferenziati. Ai fini di un adeguato riciclaggio, al momento dell'acquisto di un'apparecchiatura analoga nuova restituire il prodotto al fornitore locale o smaltirlo consegnandolo presso gli appositi punti di raccolta. Per ulteriori informazioni, visitare il sito: [recyclethis.info](https://recyclethis.info).

[1] La Dichiarazione di prestazione copre solo i pulsanti rossi. Solo i pulsanti rossi sono coperti da EN 54-11 e EN 54-17.

## Informazioni di contatto e documentazione del prodotto

Per informazioni di contatto o per scaricare la documentazione del prodotto più recente, visitare [firesecurityproducts.com](https://firesecurityproducts.com).

## Avvertenze sul prodotto e dichiarazioni di non responsabilità

QUESTI PRODOTTI SONO DESTINATI ALLA VENDITA A E ALL'INSTALLAZIONE DA PARTE DI UN ESPERTO QUALIFICATO. CARRIER FIRE & SECURITY B.V. NON PUÒ GARANTIRE CHE LE PERSONE O GLI ENTI CHE ACQUISTANO I SUOI PRODOTTI, COMPRESI I "RIVENDITORI AUTORIZZATI", DISPONGANO DELLA FORMAZIONE O DELL'ESPERIENZA ADEGUATE A ESEGUIRE LA CORRETTA INSTALLAZIONE DI PRODOTTI PER LA SICUREZZA E PER LA PROTEZIONE ANTINCENDIO.

Per ulteriori informazioni sulle esclusioni di garanzia e sulla sicurezza dei prodotti, consultare il sito <https://firesecurityproducts.com/policy/product-warning/> o effettuare la scansione del codice QR:



## NL: Installatieblad

### Beschrijving

De intelligent adresseerbare handbrandmelder van de ZP880-serie is ontworpen voor gebruik binnenshuis en ondersteunt het Ziton ZP7-protocol.

Alle eenheden worden geleverd met een opnieuw instelbaar element – dit kan indien nodig worden vervangen door een element dat kan breken (bestelnummer N-MC-FE). Zie "Het opnieuw instelbare element vervangen" op pagina 16.

### Afbeeldingen

**Afbeelding 1: Bevestigingsgaten en afmetingen**

**Afbeelding 2: Aansluitblok aan voorzijde en DIP-schakelaar**

**Afbeelding 3: De voorkant ontgrendelen**

**Afbeelding 4: De voorkant verwijderen**

**Afbeelding 5: Het opnieuw instelbare element verwijderen**

**Afbeelding 6: De voorkant vervangen**

### Installatie

**Let op:** Dit product moet worden geïnstalleerd en onderhouden door geautoriseerd personeel volgens de nationale installatievereisten en eventuele andere toepasselijke regelgeving.

### Adressen toewijzen

Stel vóór de installatie het apparaatadres in met behulp van de DIP-schakelaar aan de achterkant van het voorpaneel (zie afbeelding 2).

Het adresbereik is 001-127. Zie de tabel op de laatste pagina van deze publicatie voor DIP-schakelaarposities voor elk adres.

**Opmerking:** Als u het apparaatadres na installatie wijzigt, moet u het apparaat gedurende ten minste één seconde loskoppelen van het lusvermogen en vervolgens opnieuw aansluiten om het nieuwe adres te laten herkennen.

## Installatie

De handbrandmelder kan op het oppervlak of in een uitsparing worden gemonteerd.

Bestel voor opbouwmontage één van de in onderstaande tabel getoonde inbouwdozen.

Model	Beschrijving
N-MC-BB-R	Rode opbouwdoos
N-MC-BB-G	Groene opbouwdoos
N-MC-BB-W	Witte opbouwdoos

Voor inbouwmontage bestelt u een van de inbouwadapters en (indien nodig) sierlijsten zoals weergegeven in onderstaande tabel.

Model	Beschrijving
N-MC-AFM-R	Rode uitsparingsadapter
N-MC-AFMG-R	Rode uitsparingsadapter met vorkgrepen
N-MC-S-R	Rok met rode bies
N-MC-AFM-G	Groene uitsparing adapter
N-MC-S-G	Rok met groene bies

Vergeet niet de beschermende stofkap te verwijderen na inbedrijfstelling.

**Opmerking:** De stofkap kan ook worden gebruikt om aan te geven wanneer het apparaat niet operationeel is (bijvoorbeeld vóór inbedrijfstelling, tijdens onderhoud, wanneer uitgeschakeld, enz.)

## De handbrandmelder op het oppervlak monteren:

1. Bevestig de opbouwdoos op de muur met behulp van 4 × M4-schroeven (niet meegeleverd) en voer de luskabel door de geselecteerde uitbreekplaatjes voor kabels.

Afhankelijk van uw installatievereisten kan de opbouwdoos worden geïnstalleerd met twee uitbreekplaatjes voor kabels aan de bovenkant en één aan de onderkant of met één uitbreekplaatje voor kabels aan de bovenkant en twee aan de onderkant.

Zie afbeelding 1 voor de locatie van de montagegaten.

2. Sluit de luskabel aan op het meegeleverde aansluitblok en sluit vervolgens het aansluitblok aan op de PCB-aansluiting aan de achterkant van de voorzijde (zie afbeelding 2).

Gebruik de meegeleverde kabelverbinding om de kabeldoorgang te testen voordat het aansluitblok wordt aangesloten op de PCB-aansluiting aan de achterkant van het voorpaneel.

Raadpleeg "Bedrading" hieronder voor specificaties van de aansluitingen van het aansluitblok en de luskabel.

3. Ontgrendel en verwijder de voorkant en verwijder vervolgens het opnieuw instelbare element.

Om de voorkant te ontgrendelen, draait u de sleutel rechtsom (twee keer klikken) en trekt u de kap vervolgens van onder uit naar buiten om deze te verwijderen (zie afbeelding 3 en afbeelding 4).

Om het opnieuw instelbare element te verwijderen, duwt u het element omhoog en trekt u het eruit (zie afbeelding 5).

4. Bevestig de voorste eenheid op de opbouwdoos met behulp van de 2 schroeven die bij de eenheid zijn meegeleverd (in de opbouwdoos).
5. Vervang het opnieuw instelbare element (of voeg het element dat kan breken toe, indien nodig) en vervang vervolgens de voorkant (zie afbeelding 6).

Draai de sleutel linksom (twee keer klikken) om de voorkant te vergrendelen en verwijder vervolgens de sleutel.

Test tot slot de handbrandmelder (zie "Testen" hieronder).

## Bedrading

Gebruik voor optimale systeemprestaties 0,13 tot 3,31 mm<sup>2</sup> (0,40 tot 2,05 mm) twisted-pair kabel met een maximale lengte van 2,8 km.

Sluit de eenheid aan zoals hieronder wordt beschreven. Let hierbij op de aangegeven polariteit.

Klem	Beschrijving
A+	Positieve lijn (+)
B+	Positieve lijn (+)
A-	Negatieve lijn (-)
B-	Negatieve lijn (-)

## Melderstatus

De status van het apparaat wordt aangegeven door twee leds die van kleur veranderen aan de voorkant van het apparaat, zoals weergegeven in onderstaande tabel.

Status	Indicatie
Alarm	Knipperend rode leds [1]
Storing	Knipperend gele leds
Communiceren	Knipperend rode leds

[1] Dit kan ook wijzen op een actieve opdracht Locate Device vanaf het bedieningspaneel.

## Onderhoud en testen

### Onderhoud

Het apparaat moet worden onderhouden en getest in overeenstemming met plaatselijke of nationale vereisten en eventueel andere toepasselijke voorschriften. Wijzig nooit de interne bedrading of circuits.

## Testen

Om een alarm te activeren, drukt u op het opnieuw instelbare element of draait u de sleutel (één klik) rechtsom. Om het apparaat opnieuw in te stellen, draait u de sleutel (één klik) linksom. Stel het bedieningspaneel opnieuw in na het testen.

## Het opnieuw instelbare element vervangen

Vervang het opnieuw instelbare element (of voeg het element dat kan breken toe) als volgt:

1. Verwijder de voorkant op de manier zoals is beschreven in "Installatie" op pagina 15.
2. Duw het element naar boven en trek het vervolgens naar buiten (zie afbeelding 5).
3. Vervang het opnieuw instelbare element (of voeg het element dat kan breken toe, indien nodig).
4. Vervang de voorkant.

## Analoge waarden

Analoge waarden voor diagnosticeren en probleemoplossing met betrekking tot de apparaatstatus worden weergegeven in onderstaande tabel.

Waarde	Apparaatstatus
88	Normaal
148	Alarm

Analoge waarden voor diagnosticeren en probleemoplossing met betrekking tot de referentiegroep, de peilingsgroep en het apparaatype worden weergegeven in de onderstaande tabel.

	Referentiegroep	Peilingsgroep	Apparaatype
Waarde	197-226 (212)	197-226 (212)	197-226 (212)

## Specificaties

### Elektrisch

Bedrijfsspanning	16 tot 20 VDC
Huidig stroomverbruik:	
Stand-by	250 µA
Alarm	280 µA

### Mechanisch en omgeving

IP-beschermingsklasse	IP41
Uitbreekpoorten voor opbouwdooskabels	1 × Ø 20 mm
Achterkant	1 × Ø 25 mm
Bovenkant/onderkant [1]	2 × Ø 20 mm
Draadlengte	
Minimum	0,13 mm <sup>2</sup> (0,40 mm)
Maximum	3,31 mm <sup>2</sup> (2,05 mm)
Bedrijfsomgeving	
Bedrijfstemperatuur	-25 tot +72 °C
Opslagtemperatuur	-25 tot +72 °C
Relatieve vochtigheid	10 tot 95% (niet-condenserend)
Kleur	
Rood	RAL3028
Groen	RAL6024
Wit	RAL9003

Materiaal	
Basis	ABS, PC, PMMA, POM
Contacten	Vernikkeld H59, vertind QSn6.5-0.1, vertind H65
Gewicht	
Zonder opbouwdoos	110 g
Met opbouwdoos [2]	165 g
Afmetingen	
Zonder opbouwdoos	87 × 87 × 26 mm
Met opbouwdoos [2]	87 × 87 × 57 mm

[1] Locatie bovenkant/onderkant afhankelijk van installatierichting.

[2] Opbouwdoos niet meegeleverd.

## Regelgeving

Dit gedeelte geeft een samenvatting van de aangegeven prestaties conform de Verordening Bouwproducten (EU) 305/2011 en Gedelegeerde Verordeningen (EU) 157/2014 en (EU) 574/2014.

Zie de Prestatieverklaring van het product voor gedetailleerde informatie (beschikbaar op [firesecurityproducts.com](http://firesecurityproducts.com)).

Overeenstemming	
Aangemelde instanties	0370
Fabrikant	Carrier Safety System (Hebei) Co. Ltd., 80 Changjiang East Road, QETDZ, Qinhuangdao 066004, Hebei, China. EU-geautoriseerde fabricatievertegenwoordiger: Carrier Fire & Security B.V., Kelvinstraat 7, 6003 DH Weert, Netherlands.
Jaar van eerste CE-markering	2022
Nummer van Prestatieverklaring [1]	03-0210-360-3083
EN 54 [1]	EN 54-11 type A-bevestiging (Gebruik binnenshuis) EN 54-17:2005
Productidentificatie [1]	ZP886R, ZP886R-S06, ZP886R-S27, ZP886R-S30, ZP886R-SCL
Bedoeld gebruik	Zie de Prestatieverklaring van het product
Aangegeven prestaties	Zie de Prestatieverklaring van het product



2012/19/EU (WEEE-richtlijn): Producten die van dit waarmerk zijn voorzien, mogen in de Europese Unie niet bij het ongesorteerde gemeenteafval worden gegooid. U kunt dit product retourneren aan uw plaatselijke leverancier op het moment dat u vergelijkbare nieuwe apparatuur aanschaft, of inleveren op een aangewezen inzamelpunt voor de juiste recycling. Meer informatie vindt u op: [recyclethis.info](http://recyclethis.info).

[1] De Prestatieverklaring heeft alleen betrekking op rode handbrandmelders. Alleen rode handbrandmelders vallen onder EN 54-11 en EN 54-17.

## Contactgegevens en productdocumentatie

Ga naar [firesecurityproducts.com](http://firesecurityproducts.com) voor contactgegevens of om de nieuwste productdocumentatie te downloaden.



## Waarschuwingen en disclaimers met betrekking tot de producten

DEZE PRODUCTEN ZIJN BEDOELD VOOR VERKOOP AAN EN INSTALLATIE DOOR GEKWALIFICEERDE BEROEPSKRACHTEN. CARRIER FIRE & SECURITY B.V., GEEFT GEEN GARANTIE DAT EEN PERSOON OF ENTITEIT DIE DIENS PRODUCTEN AANSCHAFT, WAARONDER "GEAUTORISEERDE DEALERS" OF "GEAUTORISEERDE WEDERVERKOPERS", OP DE JUISTE WIJZE ZIJN OPGELEID OF VOLDOENDE ERVARING HEBBEN OM PRODUCTEN MET BETREKKING TOT BRAND EN BEVEILIGING OP DE JUISTE WIJZE TE INSTALLEREN.

Zie voor meer informatie over garantiebepalingen en productveiligheid naar <https://firesecurityproducts.com/policy/product-warning/> of scan de QR-code:



## PL: Instrukcja instalacji

### Opis

Inteligentny adresowalny ręczny ostrzegacz pożarowy serii ZP880 jest przeznaczony do użytku w pomieszczeniach i obsługuje protokół Ziton ZP7.

Wszystkie urządzenia są dostarczane z elementem resetowalnym – w razie potrzeby można go zastąpić szybko (numer katalogowy N-MC-FE). Patrz „Wymiana elementu resetowalnego” na stronie 18.

### Rysunki

Rysunek 1: Otwory montażowe i wymiary

Rysunek 2: Listwa zaciskowa do montażu przedniego i przełącznik DIP

Rysunek 3: Odblokowanie przedniej pokrywy

Rysunek 4: Zdejmowanie pokrywy przedniej

Rysunek 5: Usuwanie elementu resetowalnego

Rysunek 6: Montaż pokrywy przedniej

### Instalacja

**Uwaga:** Ten produkt musi być zainstalowany i serwisowany przez wykwalifikowany personel przestrzegający wszystkich lokalnych lub krajowych wymogów instalacyjnych oraz wszelkich innych obowiązujących przepisów.

#### Adresowanie

Ustaw adres urządzenia przed instalacją za pomocą przełącznika DIP z tyłu przedniego zespołu (patrz Rysunek 2).

Zakres adresów to 001-127. Pozycje przełącznika DIP dla każdego adresu znajdują się w tabeli na ostatniej stronie niniejszej publikacji.

**Uwaga:** W przypadku zmiany adresu urządzenia po instalacji, należy odłączyć urządzenie od zasilania pętli na co najmniej jedną sekundę, a następnie podłączyć je ponownie, aby nowy adres został rozpoznany.

### Instalacja

Ręczny ostrzegacz pożarowy może być montowany natynkowo lub podtynkowo.

Do montażu natynkowego zamów jedną z obudów przedstawionych w poniższej tabeli.

Model	Opis
N-MC-BB-R	Obudowa czerwona
N-MC-BB-G	Obudowa zielona
N-MC-BB-W	Obudowa biała

W przypadku montażu wpuszczanego należy zamówić jeden z adapterów wpuszczanych oraz (jeśli wymagane) listwy wykończeniowe przedstawione w poniższej tabeli.

Model	Opis
N-MC-AFM-R	Czerwony adapter wpuszczany
N-MC-AFMG-R	Czerwony adapter wpuszczany z uchwytyami widelkowymi
N-MC-S-R	Czerwony cokolik wykończeniowy
N-MC-AFM-G	Zielony adapter wpuszczany
N-MC-S-G	Zielony cokolik wykończeniowy

Należy pamiętać, aby po oddaniu do użytku zdjąć ochronną osłonę przeciwpyłową.

**Uwaga:** Osłona przeciwpyłowa może być również używana do wskazania, kiedy urządzenie nie działa (na przykład przed wdrożeniem do pracy, podczas konserwacji, po wyłączeniu itp.).

#### Aby zamontować ręczny ostrzegacz natynkowo:

1. Zamocuj obudowę tylną na ścianie za pomocą śrub 4 × M4 (nie są dołączone) i przeprowadź kabel pętli przez wybrane otwory kablowe.

W zależności od wymagań instalacyjnych, obudowa tylna może być zainstalowana z dwoma otworami na kable na górze i jednym na dole lub z jednym otworem na kable na górze i dwoma na dole.

Lokalizację otworów montażowych przedstawiono na Rysunku 1.

2. Podłącz przewód pętlowy do dostarczonej kostki zaciskowej, a następnie podłącz kostkę zaciskową do złącza PCB z tyłu modułu przedniego (patrz Rysunek 2).

Za pomocą dostarczonego łącznika kablowego sprawdź ciągłość przewodu, zanim kostka zaciskowa zostanie podłączona do złącza PCB z tyłu modułu przedniego.

Specyfikacja kostek zaciskowych oraz przewodu pętlowego znajduje się w sekcji „Podłączenie”.

- Odblokuj i zdejmij pokrywę przednią, a następnie wyjmij element resetowalny.

Aby odblokować przednią pokrywę, włóż klucz i obróć go w prawo (dwa kliknięcia), a następnie pociągnij pokrywę na zewnątrz od dołu, zdejmując ją (patrz Rysunek 3 i Rysunek 4).

Aby wyjąć element resetowalny, popchnij go do góry, a następnie wyciągnij (patrz Rysunek 5).

- Przymocuj przednią część do obudowy za pomocą 2 śrub dostarczonych z urządzeniem (znajdujących się w obudowie).
- Wymień element resetowalny (lub dodaj szybkę, jeśli to konieczne), a następnie załóż pokrywę przednią (patrz Rysunek 6.)

Obróć kluczyk w lewo (dwa kliknięcia), aby zablokować pokrywę, a następnie wyjmij kluczyk.

Na koniec przetestuj ręczny ostrzegacz pożarowy (patrz sekcja „Testowanie” na stronie 18).

### Podłączenie

Aby uzyskać optymalną wydajność systemu, należy użyć skrętki dwużyłowej 0,13 do 3,31 mm<sup>2</sup> (0,40 do 2,05 mm) o maksymalnej długości 2,8 km.

Podłącz urządzenie zgodnie z poniższym opisem. Przestrzegaj wskazanej polaryzacji.

Złącze	Opis
A+	Przewód dodatni (+)
B+	Przewód dodatni (+)
A-	Przewód ujemny (-)
B-	Przewód ujemny (-)

### Status urządzenia

Status urządzenia jest sygnalizowany przez dwie zmieniające kolor diody LED z przodu urządzenia, jak pokazano w poniższej tabeli.

Stan	Wskazanie
Alarm	Migające na czerwono diody LED [1]
Błąd	Migające na żółto diody LED
Komunikacja	Migające i czerwono diody LED

[1] Może to również wskazywać na aktywne polecenie lokalizacji urządzenia z centrali alarmowej.

### Konserwacja i testowanie

#### Konserwacja

Urządzenie należy konserwować i testować zgodnie z lokalnymi lub krajowymi wymaganiami oraz innymi obowiązującymi przepisami. Nie wolno wprowadzać zmian w wewnętrznym okablowaniu ani w obwodach.

#### Testowanie

Aby aktywować alarm należy wcisnąć element resetowalny lub obrócić klucz w prawo (jedno kliknięcie). Aby zresetować urządzenie, obróć klucz w prawo (jedno kliknięcie). Po przetestowaniu zresetuj centralę sygnalizacji pożarowej.

### Wymiana elementu resetowalnego

Zdemontuj element resetowalny (lub dodaj szybkę) w następujący sposób:

- Odblokuj i zdejmij przednią pokrywę zgodnie z opisem w sekcji „Instalacja” na str. 17.
- Wypchnij element do góry, a następnie wyciągnij go (patrz Rysunek 5).
- Wymień element resetowalny (lub dodaj szybkę, jeśli to konieczne).
- Załóż pokrywę przednią.

### Wartości analogowe

W poniższej tabeli przedstawiono wartości analogowe do diagnozowania i rozwiązywania problemów ze stanem urządzenia.

Wartość	Stan urządzeń
88	Normalny
148	Alarm

W poniższej tabeli przedstawiono wartości analogowe do diagnozowania i rozwiązywania problemów z grupą referencyjną, grupą odpytywania i typem urządzenia.

	Grupa referencyjna	Grupa odpytywania	Typ urządzenia
Wartość	197-226 (212)	197-226 (212)	197-226 (212)

### Specyfikacja

#### Elektryczna

Napięcie pracy	Od 16 do 20 V DC
Pobór prądu	
Tryb gotowości	250 µA
Alarm	280 µA

#### Mechaniczna oraz środowiskowa

Klasa IP	IP41
Przepusty przewodów w obudowie	
Tył	1 × Ø 20 mm
Góra/dół [1]	1 × Ø 25 mm 2 × Ø 20 mm
Rozmiar przewodu	
Minimalny	0,13 mm <sup>2</sup> (0,40 mm)
Maksymalne	3,31 mm <sup>2</sup> (2,05 mm)
Środowisko pracy	
Temperatura pracy	Od -25 do +72°C
Temperatura przechowywania	Od -25 do +72°C
Wilgotność względna	10 do 95% bez kondensacji
Kolor	
Czerwona	RAL3028
Zielona	RAL6024
Biała	RAL9003
Materiał	
Korpus	ABS, PC, PMMA, POM
Styki	Niklowany H59, cynowany QSn6,5-0,1, cynowany H65

Masa	
Bez obudowy	110 g
Z obudową [2]	165 g
Wymiary	
Bez obudowy	87 × 87 × 26 mm
Z obudową [2]	87 × 87 × 57 mm



[1] Położenie góra/dół w zależności od orientacji instalacji.

[2] Brak obudowy w zestawie.

## Informacje prawne

W tej sekcji przedstawiono podsumowanie deklarowanych właściwości użytkowych zgodnie z rozporządzeniem UE 305/2011 dotyczącym produktów budowlanych oraz rozporządzeniami delegowanymi UE 157/2014 i 574/2014.

Szczegółowe informacje podano w Deklaracji właściwości użytkowych (dostępnej na stronie [firesecurityproducts.com](https://firesecurityproducts.com)).

Zgodność	
Jednostki notyfikowane	0370
Producent	Carrier Safety System (Hebei) Co. Ltd., 80 Changjiang East Road, QETDZ, Qinhuangdao 066004, Hebei, Chiny. Autoryzowany przedstawiciel w UE: sCarrier Fire & Security B.V. Kelvinstraat 7, 6003 DH Weert, Holandia
Rok pierwszego oznakowania CE	2022
Numer deklaracji właściwości użytkowych [1]	03-0210-360-3083
EN 54 [1]	EN 54-11 Typ A (do użytku w pomieszczeniach) EN 54-17:2005
Identyfikacja produktu [1]	ZP886R, ZP886R-S06, ZP886R-S27, ZP886R-S30, ZP886R-SCL
Przeznaczenie	Patrz Deklaracja właściwości użytkowych
Deklarowane właściwości użytkowe	Patrz Deklaracja właściwości użytkowych
	2012/19/WE (dyrektywa WEEE): Na obszarze Unii Europejskiej produktów oznaczonych tym znakiem nie wolno utylizować wraz z odpadami miejskimi. W celu zapewnienia prawidłowej utylizacji produkt należy oddać lokalnemu sprzedawcy lub przekazać do wyznaczonego punktu zbiórki. Więcej informacji znajduje się na stronie: <a href="https://recyclethis.info">recyclethis.info</a>

[1] Deklaracja właściwości użytkowych obejmuje tylko ręczne ostrzegacze pożarowe w kolorze czerwonym. Norma EN 54-11 i EN 54-17 obejmuje tylko ręczne ostrzegacze pożarowe w kolorze czerwonym.

## Informacje kontaktowe i dokumentacja produktu

Aby uzyskać informacje kontaktowe lub pobrać najnowszą dokumentację produktu, odwiedź witrynę [firesecurityproducts.com](https://firesecurityproducts.com).

## Ostrzeżenia i zastrzeżenia dotyczące produktu

TEN PRODUKT JEST PRZEZNACZONY DO SPRZEDAŻY I INSTALACJI PRZEZ WYKWALIFIKOWANYCH SPECJALISTÓW. CARRIER FIRE & SECURITY B.V. NIE DAJE GWARANCJI, ŻE JAKAKOLWIEK OSOBA LUB PODMIOT KUPUJĄCY JEJ PRODUKTY, W TYM "AUTORYZOWANY DEALER" LUB "AUTORYZOWANY SPRZEDAWCA", JEST ODPOWIEDNIO PRZESZKOLONY LUB MA DOŚWIADCZENIE W PRAWIDŁOWYM INSTALOWANIU PRODUKTÓW ZWIĄZANYCH Z OCHRONĄ PRZECIWPÓŻAROWĄ I BEZPIECZEŃSTWEM.

Więcej informacji o zastrzeżeniach dotyczących gwarancji oraz bezpieczeństwa produktów można przeczytać na stronie <https://firesecurityproducts.com/policy/product-warning/> lub po zeskanowaniu kodu QR:



## PT: Ficha de instalação

### Descrição

A Botoneira Endereçável Inteligente Série ZP880 foi concebida para utilização em ambientes interiores e suporta o protocolo Ziton ZP7.

Todas as unidades são fornecidas com um elemento rearmável – este pode ser substituído por um elemento quebrável, se necessário (número do pedido N-MC-FE). Consulte “Substituir o elemento rearmável” na página 21.

### Figuras

Figura 1: Orifícios e dimensões de montagem

Figura 2: Bloco de terminais de montagem frontal e dip switch

Figura 3: Desbloqueio da tampa frontal

Figura 4: Remoção da tampa frontal

Figura 5: Remoção do elemento rearmável

Figura 6: Substituição da tampa frontal

### Instalação

**Cuidado:** Este produto tem de ser instalado e mantido por pessoal qualificado com todos os requisitos locais ou nacionais de instalação e a quaisquer outros regulamentos aplicáveis.

### Endereçamento

Defina o endereço do dispositivo antes da instalação usando o dip switch na parte traseira do conjunto frontal (ver a Figura 2).

O intervalo de endereços é 001-127. Consulte a tabela na última página desta publicação para saber as posições do dip switch para cada endereço.

**Nota:** Se alterar o endereço do dispositivo após a instalação, tem de desligar o dispositivo da alimentação de loop durante, pelo menos, um segundo e depois voltar a ligá-lo para que o novo endereço seja reconhecido.

## Instalação

A botoneira pode ser montada à superfície ou embutida.

Para montagem à superfície, solicite uma das bases de montagem indicadas na tabela em baixo.

Modelo	Descrição
N-MC-BB-R	Base de montagem vermelha
N-MC-BB-G	Base de montagem verde
N-MC-BB-W	Base de montagem branca

Para montagem embutida, solicite um dos adaptadores de embutir e (se necessário) saias de guarnição indicadas na tabela em baixo.

Modelo	Descrição
N-MC-AFM-R	Adaptador de embutir vermelho
N-MC-AFMG-R	Adaptador de embutir vermelho com garras
N-MC-S-R	Saia de guarnição vermelha
N-MC-AFM-G	Adaptador de embutir verde
N-MC-S-G	Saia de guarnição verde

Lembre-se de remover a capa de proteção contra poeira depois do comissionamento.

**Nota:** A proteção contra poeira também pode ser usada para indicar quando a unidade não está operacional (por exemplo, antes da colocação em funcionamento, durante a manutenção, quando desativada, etc.)

### Para montar a botoneira à superfície:

1. Fixe a base de montagem na parede usando parafusos 4 x M4 (não fornecidos) e passe o cabo de loop através do bucim.

Dependendo dos seus requisitos de instalação, a base de montagem pode ser instalada com dois bucins na parte superior e um na parte inferior ou com um bucim na parte superior e dois na parte inferior.

Veja a Figura 1 para saber a localização dos furos de montagem.

2. Ligue o cabo de loop ao bloco de terminais fornecido e, em seguida, ligue o bloco de terminais no conector da PCB na parte traseira do conjunto frontal (consulte a Figura 2).

Utilize a ligação de cabo fornecida para testar a continuidade do cabo antes de o bloco de terminais ser ligado ao conector PCB na parte de trás do conjunto frontal.

Consulte "Ligação" em baixo para obter informações sobre as ligações do bloco de terminais e as especificações do cabo de loop.

3. Desbloqueie e remova a tampa frontal e remova o elemento rearmável.

Para desbloquear a tampa frontal, insira a chave e gire-a no sentido horário (dois cliques), depois puxe a tampa para fora a partir da parte inferior para a remover (ver a Figura 3 e a Figura 4).

Para remover o elemento rearmável, empurre-o para cima e, depois, puxe-o para fora (ver a Figura 5).

4. Fixe a parte da frente na base de montagem usando os 2 parafusos fornecidos com a unidade (localizada na base de montagem).
5. Coloque o elemento rearmável (ou adicione o elemento quebrável, se necessário) e, em seguida, a tampa frontal (ver a Figura 6).

Gire a chave no sentido anti-horário (dois cliques) para bloquear a tampa e, em seguida, remova a chave.

Finalmente, teste a botoneira (consulte "Teste" em baixo).

## Ligação

Para um desempenho ideal do sistema, utilize um cabo de par trançado de 0,13 a 3,31 mm<sup>2</sup> (0,40 a 2,05 mm) com comprimento máximo de 2,8 km.

Ligue os cabos da unidade conforme descrito em baixo. Observe a polaridade indicada.

Terminal	Descrição
A+	Linha positiva (+)
B+	Linha positiva (+)
A-	Linha negativa (-)
B-	Linha negativa (-)

## Estado do dispositivo

O estado do dispositivo é indicado por dois LEDs que mudam de cor na parte frontal da unidade, conforme mostrado na tabela abaixo.

Estado	Indicação
Alarme	LEDs vermelhos a piscar [1]
Falha	LEDs amarelos a piscar
Em comunicação	LEDs vermelhos a piscar

[1] Isto também pode indicar um comando Localizar Dispositivo ativo do painel de controlo.

## Manutenção e testes

### Manutenção

A unidade deverá ser mantida e testada de acordo com os requisitos locais ou nacionais e quaisquer outros regulamentos aplicáveis. Não modifique as ligações internas nem os circuitos.

### Teste

Para ativar um alarme, pressione o elemento rearmável ou gire a chave no sentido horário (um clique). Para reiniciar o dispositivo, gire a chave no sentido anti-horário (um clique). Reponha o painel de controlo após o teste.

## Substituir o elemento rearmável

Substitua o elemento rearmável (ou adicione o elemento quebrável) da seguinte forma:

1. Desbloqueie e retire a tampa frontal conforme descrito em “Instalação” na página 20.
2. Empurre o elemento para cima e puxe-o para fora (ver a Figura 5).
3. Volte a colocar o elemento rearmável (ou adicione o elemento quebrável, se necessário).
4. Volte a colocar a tampa frontal.

## Valores analógicos

Os valores analógicos de diagnóstico e resolução de problemas referentes ao estado do dispositivo estão indicados na tabela a seguir.

Valor	Estado do dispositivo
88	Normal
148	Alarme

Os valores analógicos de diagnóstico e resolução de problemas referentes ao grupo de referência, grupo de polling e tipo de dispositivo estão indicados na tabela a seguir.

	Grupo de referência	Grupo de polling	Tipo de dispositivo
Valor	197-226 (212)	197-226 (212)	197-226 (212)

## Especificações

### Elétricas

Tensão de funcionamento	16 a 20 VCC
Consumo de corrente	
Standby	250 µA
Alarme	280 µA

### Especificações mecânicas e ambientais

Classificação IP	IP41
Passagem para cabos da base de montagem	
Atrás	1 × Ø 20 mm
Em cima/Em baixo [1]	1 × Ø 25 mm 2 × Ø 20 mm
Dimensão do cabo	
Mínimo	0,13 mm <sup>2</sup> (0,40 mm)
Máximo	3,31 mm <sup>2</sup> (2,05 mm)
Ambiente de funcionamento	
Temperatura de funcionamento	-25 a +72 °C
Temperatura de armazenamento	-25 a +72 °C
Humidade relativa	10 a 95% (sem condensação)
Cor	
Vermelho	RAL3028
Verde	RAL6024
Branco	RAL9003
Material	
Corpo	ABS, PC, PMMA, POM
Contactos	Niquelado H59, estanhado QSn6.5-0.1, estanhado H65

### Peso

Sem base de montagem	110 g
Com base de montagem [2]	165 g

### Dimensões



Sem base de montagem	87 × 87 × 26 mm
Com base de montagem [2]	87 × 87 × 57 mm

- [1] Localização em cima/em baixo sujeita à orientação de instalação.  
[2] Base de montagem não fornecida.

## Informação reguladora

Esta seção apresenta um resumo da declaração de desempenho conforme o Regulamento relativo aos Produtos de Construção (UE) 305/2011 e os Regulamentos Delegados (UE) 157/2014 e (UE) 574/2014.

Para informações detalhadas, consulte a Declaração de desempenho do produto (disponível em [firesecurityproducts.com](http://firesecurityproducts.com)).

Conformidade	
Organismos notificados	0370
Fabricante	Carrier Safety System (Hebei) Co. Ltd., 80 Changjiang East Road, QETDZ, Qinhuangdao 066004, Hebei, China. Representante de fabrico autorizado na UE: Carrier Fire & Security B.V., Kelvinstraat 7, 6003 DH Weert, Netherlands
Ano da primeira marcação CE	2022
Número da Declaração de Desempenho [1]	03-0210-360-3083
EN 54 [1]	EN 54-11, Tipo A (utilização em ambientes interiores) EN 54-17:2005
Identificação do produto [1]	ZP886R, ZP886R-S06, ZP886R-S27, ZP886R-S30, ZP886R-SCL
Utilização prevista	Consulte a Declaração de Desempenho do produto
Declaração de desempenho	Consulte a Declaração de Desempenho do produto
	2012/19/EU (diretiva REEE, sobre Resíduos de Equipamentos Elétricos e Eletrônicos): Os produtos marcados com este símbolo não podem ser eliminados como lixo municipal não separado na União Europeia. Para uma reciclagem adequada, devolva este equipamento ao fornecedor local aquando da compra de um novo equipamento equivalente ou elimine-o num ponto de recolha designado para o efeito. Para mais informações, consulte: <a href="http://www.recyclethis.info">www.recyclethis.info</a> .

- [1] A declaração de desempenho cobre apenas as botoneiras vermelhas. Apenas botoneiras vermelhas estão cobertas pelas normas EN 54-11 e EN 54-17.

## Informações de contacto e documentação do produto

Para obter informações de contacto ou para transferir a documentação mais recente do produto, visite [firesecurityproducts.com](https://firesecurityproducts.com).

## Avisos e isenções de responsabilidade dos produtos

ESTES PRODUTOS DESTINAM-SE A SER VENDIDOS E INSTALADOS POR PROFISSIONAIS QUALIFICADOS. A CARRIER FIRE & SECURITY B.V. NÃO PODE APRESENTAR QUALQUER GARANTIA DE QUE QUALQUER PESSOA OU ENTIDADE QUE COMPRE OS SEUS PRODUTOS, INCLUINDO QUALQUER “DISTRIBUIDOR AUTORIZADO” OU “REVENDEDOR AUTORIZADO”, TEM FORMAÇÃO OU EXPERIÊNCIA ADEQUADA PARA INSTALAR CORRETAMENTE PRODUTOS RELACIONADOS COM A SEGURANÇA E A PROTEÇÃO CONTRA INCÊNDIOS.

Para mais informações sobre isenções de garantia e sobre a segurança dos produtos, consulte <https://firesecurityproducts.com/policy/product-warning/> ou leia o código QR:



