

INSTALACIÓN DE LOS ELECTROMAGNETS SERIE «UNIVERSAL» MODELOS «MEX»

CARACTERÍSTICAS TÉCNICAS

- Voltaje dual 12/24V dc
- Monitorizado Reed + LED (abierto/cerrado)
- Protección electrónica
- Protección contra vandalismo
- Temporizador (5 a 30 segundos)

Consumo energético

	MEX 70	MEX100	MEX201	MEX400/430/600/630/700/730/900
12V DC	340mA	250mA	270mA	270mA
24V DC	1.65mA	—	—	180mA

IMPORTANTE

Lea atentamente estas instrucciones antes de iniciar la instalación.

A) Manipule cuidadosamente los electromagnets, toda degradación de las superficies de contacto ocasiona una pérdida de fuerza de cierre.

B) El electromagnet debe fijarlo sólidamente en el marco de la puerta. La armadura irá montada en la puerta de forma que pueda oscilar levemente con respecto al eje central de fijación.

MODELOS DE SOBREPONER (Instalación estándar)

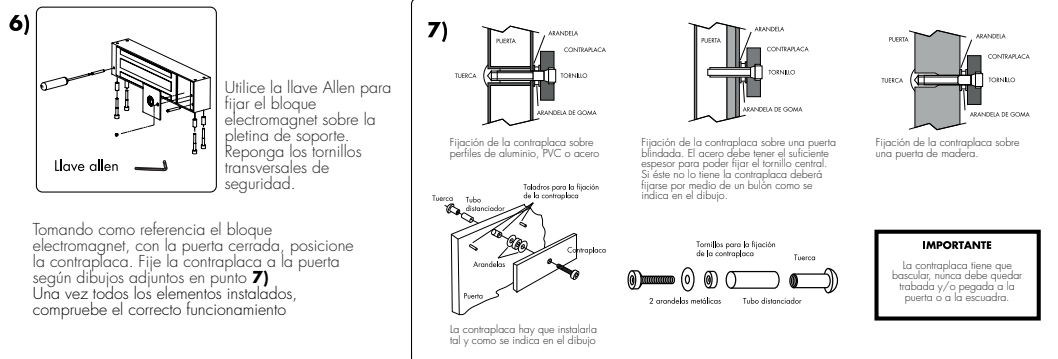
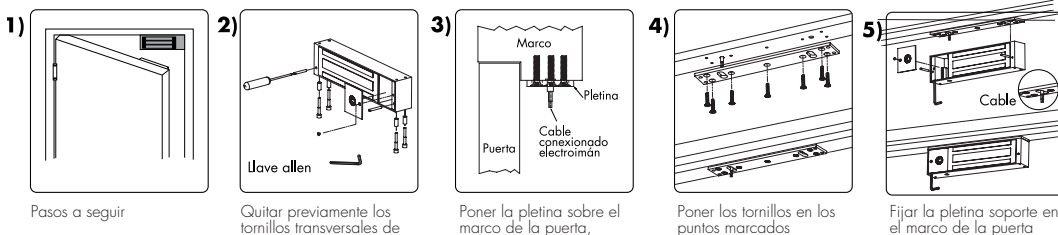

CONEXIONADO ELÉCTRICO

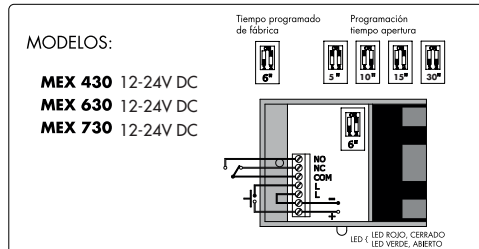
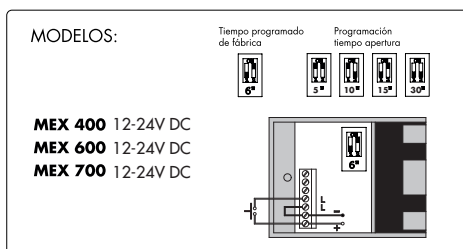

INSTALACIÓN DE LAS ESCUADRAS

MODELOS DE ESCUADRAS A INSTALAR, SEGÚN SENTIDO DE APERTURA DE LA PUERTA:

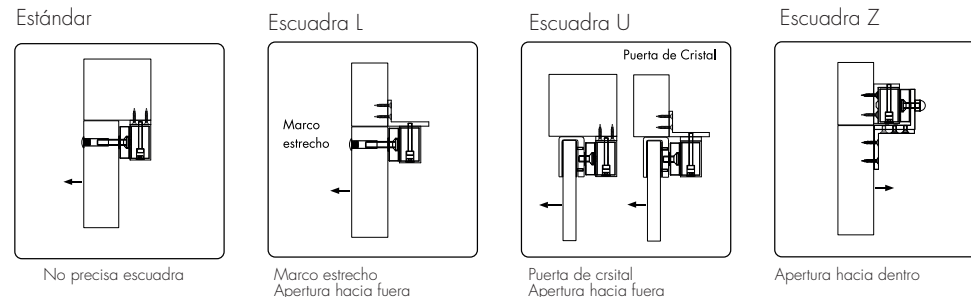

RECUERDE

1. En posición de puerta cerrada, el electromagnet y la contraplaca deben quedar perfectamente alineadas y encarradas entre sí.
2. Hay que situar una arandela de goma entre la contraplaca y la puerta. La contraplaca nunca debe quedar rígida.
3. En la instalación eléctrica debemos utilizar cable con una sección mínima de 1,5mm². Excesiva caída de tensión produce pérdida de rendimiento del electromagnet.
4. El electromagnet deberá conectarse a una fuente de alimentación adecuada, todos los modelos MEX funcionan a cualquier tensión comprendida entre los 12V dc-24V dc excepto MEX 100, MEX201
5. El rendimiento óptimo de la instalación se conseguirá instalando una fuente de alimentación O&C. Si se utiliza otra fuente de alimentación se tendrá que estabilizar la tensión. El valor de de rizado residual no debe superar los 100mV pp.
6. Debemos respetar la polaridad en la regleta (el color rojo corresponde al positivo). Los modelos que no llevan indicación de polaridad sólo debemos comprobar que la alimentación sea en corriente continua.
7. El interruptor de control debe situarse entre la fuente de alimentación y el electromagnet, tal y como se indica en el Esquema (2)

LOS GOLPES, RAYAS, SUCIEDAD, GRASA... QUE AFECTEN LAS CARAS DE CONTACTO DEL ELECTROMAGNET Y DE LA ARMADURA PUEDEN CAUSAR UNA REDUCCIÓN NOTABLE DE LA FUERZA DE RETENCIÓN

LOCALIZACIÓN DE AVERÍAS

PROBLEMA	PROBABLE CAUSA	SOLUCIÓN
La puerta no se cierra	No llega corriente a la bobina. No llega corriente a la fuente de alimentación. La fuente de alimentación no funciona.	Comprobar el conexionado y la polaridad, si la fuente de alimentación funciona correctamente, el estado de los fusibles y protecciones, dispositivos de mando y control
El electromagnet tiene poca fuerza de retención	Mal contacto entre las superficies magnéticas. Armadura doblada o mal alineada. Montaje de la armadura demasiado rígido. Alimentación incorrecta.	Verificar el estado superficial. Limpiar y/o quitar los golpes. Sustituir armadura doblada. Revisar rigidez y alineación del montaje. Verificar la tensión de alimentación en carga y comprobar si el consumo de corriente es correcto.
El electromagnet hace ruido (zumbido)	Presencia de corriente alterna en alimentación. Fuente de alimentación no adecuada o en mal estado.	Comprobar fuente de alimentación. Reparar o sustituir fuente de alimentación.
Retraso en la apertura al cortar la alimentación	Interruptor de mando instalado inadecuadamente	Revisar instalación (Ver esquema 2)
"Reed switch" funciona mal	Mal acoplamiento entre las superficies magnéticas. Sobrecarga eléctrica sobre el circuito Reed switch	Revisar correcto estado de acoplamiento de las superficies magnéticas Ver características eléctricas
El LED funciona mal	Mal acoplamiento entre las superficies magnéticas.	Revisar correcto estado de acoplamiento de las superficies magnéticas

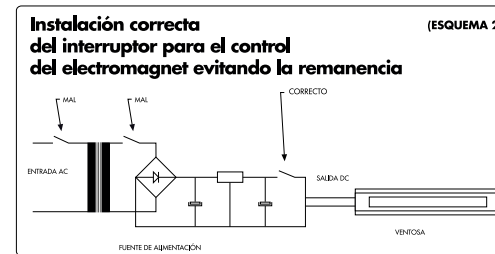

FUENTES DE ALIMENTACIÓN O&C

	PS-901	PS-902
Voltaje de entrada	220V 50/60 Hz	220V 50/60 Hz
Voltaje de salida	12 V DC	24 V DC
Salida corriente	6 A DC	3 A DC
Potencia	80 W	80 W

ARMARIOS DE ALIMENTACIÓN CON BATERÍAS

	PS-905 + batería	PS-906 + 2 baterías
Voltaje de entrada	220V 50/60 Hz	220V 50/60 Hz
Voltaje de salida	12 V DC	24 V DC
Salida corriente	6 A DC	3 A DC
Capacidad	7 Ah	4 Ah
Potencia	80 W	80 W

INSTALLATION INSTRUCTIONS FOR UNIVERSAL ELECTROMAGNETS SERIE MEX

TECHNICAL FEATURES

- Multi-voltage 12/24V dc
12V dc for MEX 100 and MEX 201 models
- Reed + LED monitoring (open/closed)
- Low power consumption
- Electronic protection
- Vandal Protection
- Timer (5 to 30 seconds)

Consumption

	MEX 70	MEX100	MEX201	MEX400/430/600/630/700/730/900
12V DC	340mA	250mA	270mA	270mA
24V DC	165mA	—	—	180mA

NOTE

Please read these instructions before start up with the installation.

A) The electromagnetic lock has to be handled with care. Any degradation in the surface may considerably reduce the holding force.

B) The electromagnetic lock has to be strongly fixed on the door frame. The counterplate will be fixed on the door in such a way that should be able to move slightly on its fastening point.

RIM MODELS (Standard Installation)

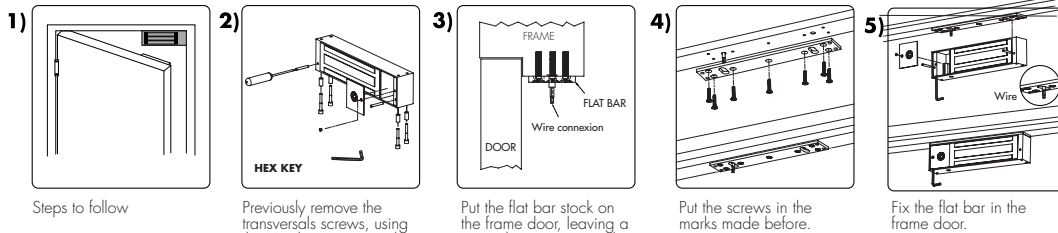

Steps to follow

Previously remove the transversal screws, using the Hex key to separate the flat bar stock from the electromagnetic block.

Put the flat bar stock on the frame door, leaving a second separation similar to the counterplate thickness and mark the fixation screws and the electric connexion.

Put the screws in the marks made before.

Fix the flat bar in the frame door.

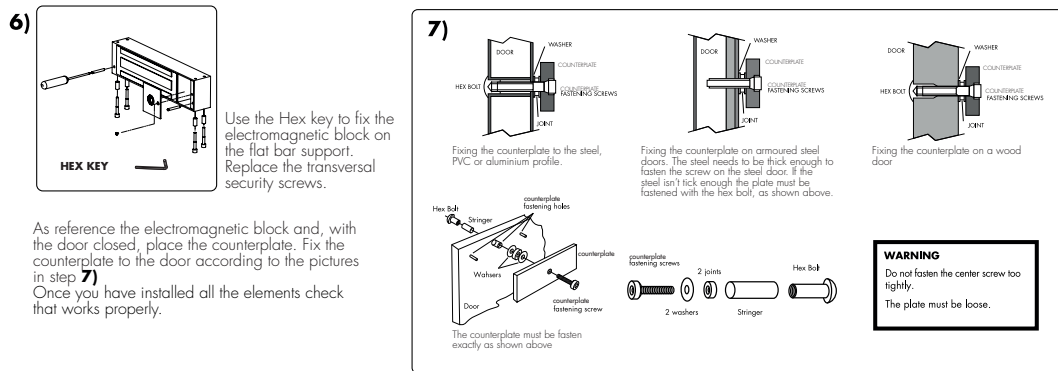

Use the Hex key to fix the electromagnetic block on the flat bar support. Replace the transversal security screws.

As reference the electromagnetic block and, with the door closed, place the counterplate. Fix the counterplate to the door according to the pictures in step 7) Once you have installed all the elements check that works properly.

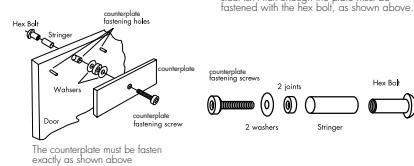

WARNING
Do not fasten the center screw too tightly.
The plate must be loose.

WIRE CONNECTIONS

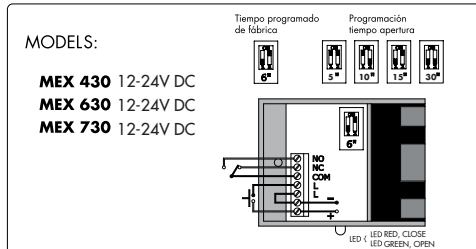
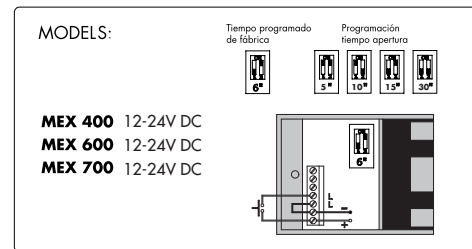

BRACKET INSTALLATION

BRACKET INSTALLATION ACCORDING OPENING DIRECTION

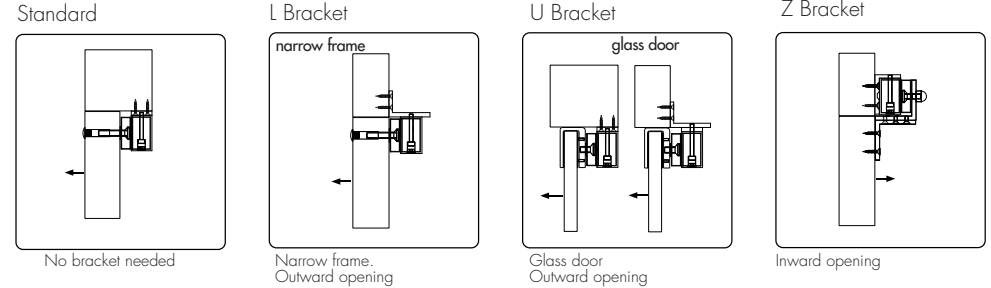

ATTENTION!

1. The maglock and counterplate must be perfectly lined up when the door is closed.
2. When installing the counterplate, a rubber washer must always be mounted between the counterplate and the door to avoid excess rigidity. The counterplate should be able to move slightly on its fastening point.
3. Wiring with a diameter of less than 1,5mm² should not be used for the electrical installation given that voltage dips may reduce the performance of the maglock.
4. Connect the maglock to the output voltage power supply. All maglocks supplied are designed to operate at 12V dc, so the internal connections should only be changed if the maglock is connected to 24V dc power supply.
5. For optimum installation performance, use an O&C power supply. If a different brand of power supply is used, make sure that the direct current is stabilized and filtered and that the ripple current is not higher than 100m V pp.
6. The polarity of certain maglock (models with LED indicator) is indicated on the connection strip and should be respected.
7. The control switch should be installed between the power supply and the maglock, as shown in the diagram 2.

TROUBLESHOOTING GUIDE

PROBLEM	PROBABLE CAUSE	SOLUTION
Door does not lock	Current does not reach the coil. Power supply does not work properly. Current does not reach the power supply.	Check that the voltage-switching bridges are correctly mounted. Check terminal connections. Check fuses and terminal connections.
Magnet has little force	Incorrect contact between magnetic surfaces. Bended counterplate or not properly aligned. Counterplate installation excessively rigid. Inadequate power supply.	Check, clean and remove any dents. Replace the bended counterplate. Verify rigidity and installation alignment. Incorrect input. Check input voltage and the power consumption is correct.
Magnet makes a humming noise	Presence of AC input. Inadequate or damaged power supply.	Check power supply. Replace or repair the power supply.
Takes a long time to open	Control switch incorrectly installed.	Check the installation (refer to diagram 2)
Reed switch does not work properly	Incorrect physical contact between magnetic surfaces. Incorrect inputs.	Check, clean and remove any dents. Check electrical features.
LED indicator does not work properly	Incorrect physical contact between magnetic surfaces.	Check, clean and remove any dents.

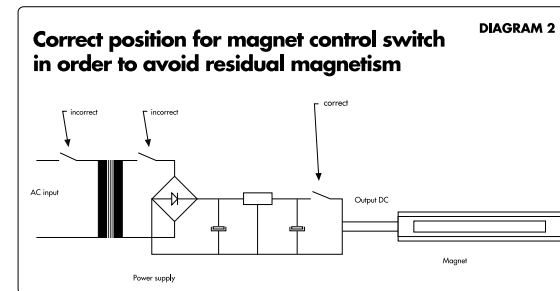

POWER SUPPLY

	PS-901	PS-902
Input Voltage	220V 50/60 Hz	220V 50/60 Hz
Output Voltage	12 V DC	24 V DC
Output current	6 A DC	3 A DC
Power	80 W	80 W

POWER SUPPLY WITH BATTERIES AND STEEL BOX

	PS-905 + battery	PS-906 + 2 batteries
Input Voltage	220V 50/60 Hz	220V 50/60 Hz
Output Voltage	12 V DC	24 V DC
Output current	6 A DC	3 A DC
Capacity	7 Ah	4 Ah
Power	80 W	80 W